

# GŁOS BRATA



Pismo Parafii św. Brata Alberta - Gdańsk Przymorze

JESIEN 2012 r.

Nr 3 (53)



**KOŚCIÓŁ NASZYM DOMEM I SZKOŁĄ KOMUNII**

# PRACE DLA PARAFII: WITRAŻE, PARKING, BUKIETY



# Słowo od Księdza Proboszcza

Ostatnie dni września i pierwsze października pozwoliły nam przenieść się do wakacyjnych wspomnień. Piękna pogoda i sprzyjające warunki spowodowały, że odżyły wakacyjne wspomnienia. A jest co wspominać. Wystarczy sięgnąć do Głosu Brata, aby przekonać się jak wiele dzieje się w naszej Wspólnocie Parafialnej; jak wiele różnych aktywności proponujemy naszym wiernym zarówno na płaszczyźnie duchowej, jak i duszpasterskiej. Bogu niech będą dzięki za to, że jest z Kim i dla Kogo posługiwać. Moje ukłony pod adresem osób świeckich, sióstr Betanek oraz kapłanów, którzy nie szczędzą sił, czasu i serca. To wakacyjnie...

Czas jednak nieubłaganie biegnie do przodu. Nowy rok szkolny, akademicki. Nowe wyzwania i zamierzenia. W ten czas jesiennych naszych planów wpisuje się rozpoczęcie ROKU WIARY ogłoszonego przez papieża Benedykta XVI. Zapraszamy na uroczystą Eucharystię połączoną z nieszporami w czwartek 11 października o godz. 18.00.

Pamiętajmy o nabożeństwie różańcowym i niedzielnej Mszy św. Korzystajmy z modlitewnych zaproszeń grup duszpasterskich działających w parafii. Spróbujmy ożywić naszą wiarę i dać świadectwo umiłowania Chrystusa.

Codziennie działania duszpasterskie przenikają się także z pracami budowlanymi. Z radością informuję, iż rozpoczęliśmy prace mające na celu ogrzanie naszego kościoła. To wielkie materialne i logistyczne wyzwanie. Czasem spędzające sen z powiek i mocno stresujące. Ufam jednak, że z Bożą pomocą zdołamy je udźwignąć. Dziękuję wszystkim, którzy wspierają to dzieło modlitwą, dobrym słowem oraz ofiarą.

Poniżej zamieszczamy zdjęcia naszego nowego księdza Mateusza Lewickiego, którego serdecznie witamy oraz kleryka Krzysztofa Gąszczyka, który we wrześniu odbywał w naszej parafii praktykę duszpasterską. Dziękujemy jednocześnie Ks. Januszowi Majkowskiemu, który odszedł do parafii NSJ w Gdańsku Wrzeszczu, a który spędził z nami ostatnie 11 lat.

*Z modlitwą Ks. Proboszcz Grzegorz Stolczyk*



*Ks. Mateusz Lewicki*



*Kleryk Krzysztof Gąszczyk*

## Z ŻYCIA NASZEJ PARAFII

**21.06** – Spotkanie integracyjne Wspólnoty chóru w leśniczówce w Gołębiewie

**23.06** – Tradibajk młodzieży z DA (Wejherowo, Mechowo, Starzyno, Swarzewo, Puck, Reda)

**28.06** – Koncert uwielbieniowy naszej młodzieży „Twoi na zawsze” z okazji zakończenia roku szkolnego

**29.06** – Uruchomiona została nowa strona internetowa parafii oraz zamontowano rzutnik multimedialny w kościele

**1.07** – Zmiany personalne: dziękujemy ks. Januszowi Majkowskiemu; witamy Ks. Mateusza Lewickiego

**2-7.07** – Pierwsza grupa dzieci odpoczywała w Osłoninie wraz z Ks. Januszem i S. Bernardetą

**7.07** – Schola liturgiczna Lux Cordis podsumowała rok pracy w leśniczówce w Gołębiewie

**9.07** – Montaż kolejnych witraży autorstwa franciszkana O. Tomasza Jank

**9-12.07** – Ministranci wraz z Ks. Bogdanem wypoczywali w Sulicicach

**18.07** – Młodzież wraz z ks. Mateuszem uczestniczyła w rajdzie jarem Raduni

**24.07** – Wyprawa młodzieży wraz z Ks. Mateuszem w oliwskie lasy

**28.07** – Liczna grupa naszych parafian wyruszyła na Gdańską Pieszą Pielgrzymkę na Jasną Górę

**30.07-4.08** – Druga grupa dzieci odpoczywała w Osłoninie wraz z ks. Jackiem i S. Bernardą

**31.07** – Ks. Mateusz wyruszył na kolejny rajd z młodzieżą. Tym razem na Wyspę Sobieszewską

**5.08** – Rozpoczęliśmy akcję Caritas „Tornister pełen uśmiechów”

**16.08** – Kolejny wakacyjny rajd młodzieży

**18.08** – Budowa parkingu na wewnętrznym placu kościelnym

**18-26.08** – Młodzież z Lux Cordis i LSO wraz z Ks. Marcinem, Ks. Bogdanem i S. Justyną przebywała w Zakopanem

**26.08** – Kleryk Krzysztof Gąszczyk z GSD rozpoczął praktykę duszpasterską w naszej parafii

**2.09** – S. Tatiana Jaczyńska otworzyła na plebani wystawę zatytułowaną „Śladami Jezusa”

**8.09** – Odbyła się XII Rowerowa Pielgrzymka do Matemblewa

**9.09** – Poświęciliśmy tornistry uczniom klas pierwszych

**11.09** – Odbyła się parafialna pielgrzymka do Sanktuarium w Swarzewie

**17.09** – Rozpoczęliśmy parafialną katechezę dla młodzieży szkół średnich

**23.09** – Gościliśmy ks. Zdzisława Kropidłowskiego Rektora Uniwersytetu Trzeciego Wieku Archidiecezji Gdańskiej

**25.09** – Udaliśmy się na parafialne grzybobranie

**25.09** – Rozpoczęliśmy odwiarty związane z przygotowaniem do ogrzewaniem kościoła

**30.09** – Uroczyste poświęcenie strojów liturgicznych dla Wspólnoty LSO

**7.10** – Poświęcenie różańców dzieciom przygotowującym się do I Komunii Świętej

# Sprawozdania z działalności duszpasterstwa przedszkolaków

Każdy człowiek, aby mógł żyć w społeczeństwie, musi nauczyć się zasad moralnych. Szczególnie ważne jest, by wpaść je dzieciom od najmłodszych lat. Wartości chrześcijańskie pomagają człowiekowi odnaleźć się w dzisiejszym świecie oraz uczą zasad współżycia z innymi ludźmi. Osoba o wyrobionym kręgosłupie moralnym trudniej popada w pułapki, jakie niesie ze sobą dzisiejsza rzeczywistość. Etyka katolicka pomaga odróżnić dobro od zła w świecie ciągłego zabiegania, gdzie nadrzędną wartością staje się nie człowiek, ale korzyści materialne.

Przekazywać wartości katolickie można na wiele sposobów. Oczywiście, dla małych dzieci największymi życiowymi autorytetami są rodzice, jednakże parafia św. Barta Alberta w Gdańsku Przymorzu proponuje coś dodatkowego - katechezę dla przedszkolaków. Są to co sobotnie spotkania prowadzone przez siostrę zakonną i p. Annę Sitarską. W zajęciach uczestniczy około 15-18 dzieci w wieku od 2,5 do 6 lat. Wykorzystując wspaniałą zdolność dzieci do kreatywnego działania, próbujemy pielęgnować i rozwijać w nich tę cechę łącząc katechezę z rozbudzeniem zainteresowania sztuką, plastyką, odkrywaniem w najmłodszych naturalnych uzdolnień oraz wiary we własne siły.

W ostatnim roku szkolnym 2011/2012 zajęcia przybierały formę spotkań z Biblią. Na kanwie starotestamentowych wydarzeń najmłodszy parafianie poznawali znaczące postaci: m.in. Abrahama, Izaaka, Mojżesza, Dawida, Saula, Samsona, Daniela... Historie ich życia były tematem rozmów, opowiadań oraz zajęć plastycznych. Wspólnie budowaliśmy m.in. Wieżę Babel oraz Arkę Noego, „pokonywaliśmy” plagi egipskie oraz „przechodziliśmy” przez Morze Czerwone, malowaliśmy dźwięki usłyszane przez trąby jerychońskie, inscenizowaliśmy zasady zawarte w Dziesięciu Przykazaniach itd...

Naturalną sprawą było podążanie za kalendarzem liturgicznym i wydarzeniami w życiu Kościoła, tak więc: konstruowaliśmy żłóbki, wykonywaliśmy palemki wielkanocne, wspólnie też uczestniczyliśmy w święceniu pokarmów a także – po raz pierwszy przygotowaliśmy autorskie jasełka. Dzieci wcieliły się w leśne zwierzęta oraz kwiaty, które składały dary nowonarodzonemu Jezusowi. Wielkie zaangażowanie zarówno dzieci jak i rodziców miało swój punkt kulminacyjny podczas styczniowego popołudnia, gdzie przed liczną zgromadzoną publicznością (rodzice, dziadkowie, księża) dzieci – w przepięknych kostiumach - zaprezentowały jasełka. Wspólny wysiłek przyniósł wiele radości.

W obecnym roku zrodziła się też potrzeba stworzenia przytulnego miejsca dla rodziców, którzy to podczas zajęć swoich dzieci, mogliby spędzić miło czas przy kawie, ciastku i konstruktywnej rozmowie. W ten sposób kolejna z katechetycznych salek została wyremontowana i stworzony został zaciszny kątek dla opiekunów.



Po dziewięciu latach prowadzonych katechez dla przedszkolaków efekty działań są bardzo namacalne. Większość dzieci bardzo dobrze czuje się w kościele, chętnie uczestniczy w mszach świętych, nabożeństwach dla najmłodszych. Dorastając, uczestnicy sobotnich spotkań, szukają sobie miejsca w szeregach istniejących przy parafii Brata Alberta: scholi dziecięcej, później młodzieżowej, szeregach Liturgicznej Służby Ołtarza lub w duszpasterstwie młodzieży. Potrzeba ciągłości wzrastania w wierze cieszy zarówno księży jak i rodziców dorastającej młodzieży.

Poprzez bliski kontakt najmłodszych z kościołem docieramy także do rodziców, którzy na naszych oczach, z pomocą duszpasterzy – porządkują a następnie pielęgnować swój kontakt z Bogiem. Przykładem może być sakrament małżeństwa zawierany przez rodziców dziecka uczestniczącego w katechezie dla przedszkolaków.

Za wszelkie działania i owoce tego pięknego czasu

**BOGU NIECH BĘDĄ DZIĘKI...**

# Sprawozdanie z działalności KSM Semper Fidelis

Duszpasterstwo Kościelnej Służby Mężczyzn „Semper Fidelis” w naszej parafii istnieje od początku jej powstania. Aktualnie liczy 45-ciu braci. Wspólnota aktywnie uczestniczy w życiu zarówno parafii jak i Archidiecezji.



**W ramach Archidiecezji KSM „Semper Fidelis” bierze udział:**

a. W corocznej Mszy świętej z udziałem ks. Arcybiskupa w rocznicę powołania KSM „Semper Fidelis”.

b. W comiesięcznych spotkaniach moderatorów z opiekunem archidiecezjalnym KSM „Semper Fidelis”.

c. Wogólnodiecezjalnej Drodze Krzyżowej na Kalwarii Wejherowskiej.

d. W pieszej pielgrzymce z okazji odpustu do Świętego Wojciecha.

e. W corocznej Mszy świętej z udziałem ks. arcybiskupa odprawianej na hipodromie w Sopocie w rocznicę pobytu Ojca Świętego Jana Pawła II na Ziemi Gdańskiej.

f. W wielkopostnych dniach skupienia w Ośrodku rekolekcyjnym Straszynie.

g. W tym roku wspólnota KSM „Semper Fidelis” uczestniczyła w drodze krzyżowej brzegiem morza organizowana przez KSM „Semper Fidelis” Gdynia Oksywie-Babie Doły zakończonej Mszą Św.

h. We Mszy świętej w intencji członków KSM „Semper Fidelis” i ich rodzin odprawianej w pierwszą niedzielę miesiąca oraz w spotkaniach formacyjnych odbywających się bezpośrednio po Mszy świętej w salce na parafii.

i. W corocznych parafialnych pielgrzymkach członków KSM „Semper Fidelis” i ich rodzin do sanktuarium Matki Bożej Sianowskiej k/Kartuz oraz do Piekar Śląskich połączonych z Mszą świętą. W drugiej części spotkania miało również miejsce spotkanie integracyjne przy ognisku. Pielgrzymki te mogły odbywać się dzięki dużemu zaangażowaniu i dobrej współpracy z księdzem proboszczem Grzegorzem Stolczykiem i opiekunem KSM „Semper Fidelis” - księdzem Januszem Majkowskim.

j. W budowie Grobu Pańskiego i adorowaniu Chrystusa przy Grobie.

k. W spotkaniach świątecznych członków KSM „Semper Fidelis” w pierwszą niedzielę stycznia połączonych z dzieleniem się opłatkiem, wzajemnymi życzeniami i śpiewaniem kolęd.

l. Posłudze porządkowej na festiwalu „Młodzi i Miłość” w Gdańsku Matemblewie.

ł. W odpuscie z okazji Miłosierdzia Bożego w Gdańsku Wrzeszczu.

Ponadto Wspólnota podejmuje następujące prace:

a. Budowa szopki betlejemskiej i dbanie o wystrój kościoła na Boże Narodzenie.

b. Budowa ołtarzy na uroczystość Bożego Ciała, prowadzenie procesji Bożego Ciała i sprzątanie po uroczystości.

c. Pomoc przy dekorowaniu kościoła na uroczystości I Komunii Świętej i Bierzmowania oraz pełnienie funkcji porządkowej podczas tych uroczystości.

d. Udział we Mszy św. w intencji Semper Fidelis odprawianej I niedzielę miesiąca oraz spotkania formacyjne.

e. Pomoc przy pracach budowlanych kościoła i pielęgnacja terenu wokół kościoła; w pracach tych członkowie KSM „Semper Fidelis” są bardzo zaangażowani i mają duży wkład.

f. Cotygodniowe sprzątanie kościoła, w każdy piątek godz. 10.00.

g. W okresie przedświątecznym roznoszenie opłatków wigilijnych.

Ponadto, Duszpasterstwo KSM „Semper Fidelis” służąc Panu Bogu, Ojczyźnie i Kościołowi zawsze jest gotowe wspomagać i realizować wszelkie działania dla dobra wiernych.

**TAK NAM DOPOMÓŻ BÓG.**



Bracia z KSM „Semper Fidelis” z naszej parafii na spotkaniu opłatkowym

# Sprawozdanie z działalności Domowego Kościoła Ruchu „Światło-Życie”

Duszpasterstwo Domowego Kościoła działające w parafii św. Brata Alberta pomaga czerpać z łask sakramentu małżeństwa w oparciu o podstawowe prawdy naszej wiary. Duchowość małżeńska w ramach Domowego Kościoła jest realizowana poprzez przyjęcie elementów formacyjnych nazywanych zobowiązaniami - darami. Są to:

- uczestnictwo przynajmniej raz w roku w rekolekcjach,
- comiesięczne spotkania formacyjne w kręgach małżeńskich z udziałem kapłana,
- codzienna lektura Pisma Świętego z rozważaniem,
- codzienna modlitwa osobista, małżeńska i rodzinna,
- comiesięczny dialog małżeński wraz z wynikającą z niego regułą życia będącą pracą nad sobą.

Realizacja powyższych zobowiązań ma służyć małżonkom w pracy nad wspólnym wzrastaniem do świętości. W naszej parafii działają obecnie 2 kręgi małżeńskie, a trzeci krąg jest w trakcie zawiązywania. W istniejących kręgach skupionych jest 10 małżeństw, które wspólnie podążają drogą wskazaną przez założyciela ruchu – księdza Franciszka Blachnickiego.

Domowy Kościół to też wspólnota aktywnie uczestnicząca w życiu parafii. Raz w miesiącu przygotowujemy oprawę liturgii Mszy świętej. W odpowiednim czasie roku liturgicznego prowadzimy również np. modlitwę różańcową czy rozważania drogi krzyżowej. Co roku przygotowujemy ciemnicę oraz przyozdabiamy jeden z ołtarzy na Boże Ciało. Duszpasterstwo Domowego kościoła od 10 lat przygotowuje na terenie zaprzyjaźnionego gimnazjum zabawę andrzejkową, w której uczestniczą wszyscy chętni parafianie. Są wspólne zabawy, konkursy a do tańca przygrywa zespół

muzyczny. Każdy ma również możliwość skosztowania przepysznego tortu. Nasza wspólnota organizuje również dla wszystkich małych parafian ( przedszkolaków) oraz tych trochę starszych – zabawę karnawałową.

Coroczną tradycją Wspólnoty Domowego Kościoła jest wspólny wyjazd na majówkę. Uczestniczą w nim również nasi księża opiekuni. Mamy wówczas czas i możliwości, aby w plenerze lepiej się poznać, bez pośpiechu wymienić doświadczeniami i zaplanować przyszłe działania.

Chcemy wzrastać w wierze poprzez służbę w parafii i pomagać innym ludziom - jak nasz patron, święty Brat Albert.



## Rekolekcje Domowego Kościoła

Szczęść Boże.

Od wielu dni zastanawialiśmy się, co napisać w tym świadectwie. Co nam dały rekolekcje OAZY I stopnia, które odbyliśmy w Warcinie? W jaki sposób zmieniło się nasze życie? Co takiego zmieniło się w nas? I w pewnym momencie zrozumieliśmy, że nasze życie jest całkiem inne, że całkiem inaczej patrzymy na świat, ludzi wokół nas, problemy, a przede wszystkim na naszą WIARĘ. Świadome i rozumne, nie emocjonalne, wybranie Jezusa Chrystusa na naszego Pana i Zbawiciela odmieniło nas a Duch Święty nappełnił nas wszystkimi potrzebnymi łaskami do pracy nad sobą i prowadzenia prawdziwie chrześcijańskiego życia.

Rekolekcje były pięknym czasem życia w prawdziwej żywej wspólnocie, wśród ludzi, którzy mocno się między sobą różnili, a stali się sobie nawzajem rodziną w Jezusie Chrystusie. Był to czas życia „pod kloszem Łaski Bożej”. Niestety, ten czas się skończył. Nikt z nas nie chciał się rozstawać i wracać do domów.

Po powrocie do rzeczywistości codzienność coraz bardziej nas próbuje złapać, ale staramy się z całych sił, aby od tego czasu każdy dzień był wyjątkowy, nawet ten „zwykły”. Na koniec rekolekcji zrozumieliśmy, że teraz nadszedł czas nie tylko pracy nad sobą, swoją rodziną, czy wspólnotą. Jest to czas bycia świadkiem Jezusa Chrystusa, dawania świadectwa jego wielkiej i nie do końca chyba pojętej przez nas Miłości poprzez słowa, własną postawę oraz przez nasze życie. Oczywiście ciągle tęsknimy za tym czasem spędzonym z naszą wspólnotą rekolekcyjną w Warcinie i na pewno nigdy nie zapomnimy tamtych spotkań, rozmów i znajomości. To właśnie na rekolekcjach tak naprawdę zrozumieliśmy, co to znaczy wspólnota i odpowiedzialność za nią. Ta wspólnota z Warcina jak również wspólnota Domowego Kościoła są dla nas jak rodzina. Wiemy już, że tak samo trzeba się o nią troszczyć. Jest to jedna z rzeczy, które próbujemy wprowadzić po rekolekcjach do naszych wspólnot. Bardziej zaczęliśmy się udzielać i posługiwać we wspólnocie starając się

sprawić, aby była prawdziwą rodziną dla wszystkich, żywą wspólnotą rodzin chrześcijańskich. Zrozumieliśmy również, że podejmowanie obowiązków w życiu codziennym oraz posługiwanie innym ubogaca również nas samych, jednocześnie ucząc pokory i miłości do drugiej osoby. Jest to również niezły trening cierpliwości, pracy nad sobą i swoją rodziną.

Rodzina jest podstawową wspólnotą, która tworzy szersze wspólnoty - Domowy Kościół. Chcąc zatem dbać o wspólnotę, trzeba zacząć tworzyć rodzinę, która będzie prawidłowo funkcjonować, a do tego potrzebne jest prawidłowe ukształtowanie siebie i praca nad sobą. W życiu codziennym, nie tak jak w czasie rekolekcji, jest to trudniejsze i tu właśnie przychodzi z pomocą współmałżonek. Dobrze pamiętamy drabinę małżeńską z rekolekcji, po której z obu stron wspinali się małżonkowie we wzroście duchowym, ale nie indywidualnym, lecz wspólnym. Jedno pomagało drugiemu, aby razem wspinać się do świętości. Rekolekcje dały nam tę świadomość, ale nie zapominamy, że drogą prowadzącą do ideału jest Jezus Chrystus, którego obraliśmy jako naszego Pana i Zbawiciela z całkowitą świadomością i wszystkimi tego konsekwencjami. W związku z czym cały czas praktykujemy codzienną modlitwę z medytacją i kontemplacją Słowa Bożego.

Już teraz planujemy następne rekolekcje. Również inaczej przeżywamy obecnie Eucharystię, która jest naprawdę prawdziwym i niesamowitym cudem oraz sakramentem pojednania. Naprawiamy wiele rzeczy i sytuacji w naszym życiu, wychodząc z założenia, że będąc świadkami Jezusa, nie ma żadnego „ALE” - tak jak mówił ks. Robert na rekolekcjach. Rozumiem również, że jako mąż i ojciec odpowiadam za moją rodzinę i to nie tylko materialnie, ale również duchowo, za naszą Wiarę.

Życie w Jezusie Chrystusie sprawia, że każdy dzień jest dobry, miły, prawidłowo przeżyty. Zadano nam pytanie - co zostało w nas i w naszym życiu po tych rekolekcjach? Mógłbym o tym jeszcze długo pisać i opowiadać, ale - mówiąc szczerze - łatwiej jest wymienić, co zostało w nas z tych osób, jakimi byliśmy przed rekolekcjami. Porównanie z zakretem o 180 stopni w życiu najlepiej do tego pasuje. I nie ma już strachu przed świadczeniem i przyznawaniem się do Jezusa. On daje nam siłę do ciągłej pracy nad sobą i ofiarowania Mu każdego dnia. Po rekolekcjach zostało w nas i to, że Jezus Chrystus jest naszym Panem, naszym Królem i tak staramy się żyć, jak nas tego uczy w Piśmie Świętym; wybierając tę drogę świadomie i rozumnie. Rekolekcje są w nas cały czas żywe. Bardzo gorąco polecamy odbywanie rekolekcji wszystkim małżeństwom, a szczególnie wszystkim parom Domowego Kościoła - zarówno tym nowym jak i tym, które jeszcze nie odbyły rekolekcji. Naprawdę nie ma na co czekać. Wszystkie obawy są tylko pokusami, aby Was odciągnąć od tego błogosławionego czasu łaski. Czas rekolekcji jest prawdziwym darem od Boga i czasem, w którym poznajemy prawdziwego i żywego Jezusa Chrystusa, stale obecnego wśród nas. Kto naprawdę chce Go poznać, nie powinien zwlekać.

Gorąco wszystkich pozdrawiamy i życzymy Bożego Błogosławieństwa. Bóg z Wami.

*Bóg z Wami  
Wojciech i Anna*



## 25 LAT PÓŹNIEJ

W bieżącym roku Kościół gdański przeżywa dwie ważne rocznice: 25-lecie pobytu Ojca Świętego Jana Pawła II na Wybrzeżu Gdańskim oraz 20. rocznicę utworzenia Metropolii Gdańskiej. Z tych okazji, w Bazylice Archikatedralnej w Gdańsku Oliwie, odprawiona została dziękczynna Msza święta, której przewodniczył i homilię wygłosił Jego Eminencja Kardynał Tarcisio Bertone Sekretarz Stanu Stolicy Apostolskiej. Koncelebransami byli Nuncjusz Apostolski w Polsce Arcybiskup Celestino Migliore oraz Biskupi Metropolii Gdańskiej.

W słowie wstępnym ks. abp Sławoj Leszek Głódz wyraził radość i wdzięczność z obecności tak znamienitych Gości. Metropolita Gdański przypomniał, że Kardynał Tarcisio Bertone pięć lat temu uczestniczył w obchodach 20. rocznicy pobytu Ojca Świętego Jana Pawła II na gdańskiej Zaspie a trzy lata temu konsekrował świątynię na Zaspie. Następnie ks. abp pozdrowił i powitał uczestników uroczystości: abp. Celestino Migliore, biskupów Metropolii Gdańskiej, kapłanów, osoby konsekrowane, alumnów Seminarium Duchownego w Oliwie, przedstawiciele władz wojewódzkich i samorządowych Trójmiasta, rektorów wyższych uczelni, służby mundurowe, poczty sztandarowe, ludzi morza, stoczniovców, przedstawiciele mediów, Caritas, zakony rycerskie i wszystkich wiernych. Oprawę muzyczną uroczystości zapewnił zespół Capella Gedanensis.



„Zawsze bardzo chętnie wracam do Gdańska i zawsze myślę o tym, że niedaleko stąd przelał swoją krew Wojciech, biskup Pragi i apostoł w Prusach, patron Polski, a także archidiecezji gdańskiej”,

zwierzył się do s t o j n y Gość na początku homilii. W dalszej części homilii kardynał Tarcisio Bertone przypomniał najważniejsze myśli, jakie Ojciec Święty Jan Paweł II przekazał wiernym na spotkaniach w Gdyni i Gdańsku w 1987 roku oraz w Sopocie w 1999 roku.

W Gdyni błogosławiony Papież rozwinął treść słowa „solidarność”. Mówi ono, że „nie możemy żyć według zasady «wszyscy przeciw wszystkim», lecz według innej: «wszyscy z wszystkimi», «wszyscy za wszystkich». I jeszcze: „nigdy walka przeciw drugiemu”, lecz „walka o człowieka, o jego prawa, o jego prawdziwy postępek: walka o dojrzały kształt życia ludzkiego”.

W Gdańsku Ojciec Święty uczył, co oznacza podejmowanie odpowiedzialności za sprawy publiczne: „to znaczy troszczyć się o dobro wspólne, nie zamykać oczu na biedy i potrzeby bliźnich w duchu ewangelicznej solidarności: «Jeden drugiego brzemiona noście»” (Ga 6,2).

W Sopocie, przypomniał kardynał, Papież wytyczył drogę budowy duchowej: „Jesteśmy wezwani do budowania przyszłości opartej na miłości Boga i bliźniego. Do budowania «cywilizacji miłości»”.

Na gdańskim półwyspie Westerplatte w 1987 roku, kontynuował kardynał, Papież podjął kwestię formacji młodzieży. Zalecał, aby każdy znalazł „też w życiu swoje «Westerplatte». Jakiś wymiar zadań, które musi podjąć i wypełnić. Jakąś słuszną sprawę, o którą nie można nie walczyć. Jakiś obowiązek, powinność, od której nie można się uchylić”.

Przed uroczystościami w Archikatedrze kardynał Tarcisio Bertone przewodniczył modlitwie poświęcenia kaplicy wieczystej adoracji Najświętszego Sakramentu w kościele Opatrzności Bożej na gdańskiej Zaspie oraz wprowadził do niej relikwie błogosławionego Jana Pawła II. Relikwie włosów Błogosławionego zostały umieszczone w relikwiarzu będącym dziełem gdańskiego artysty Mariusza Drapikowskiego. Relikwiarz waży 65 kilogramów, kształtem nawiązuje do papieskiego ołtarza z 1987 roku na gdańskiej Zaspie. Wykonany został ze srebra, bursztynu i kryształu. O relikwiarzu i innych dziełach artysty można więcej przeczytać w artykule ks. Sławomira Czeleja „Papież na żaglu” (Gość Niedzielny nr 23 z 10 czerwca 2012 roku).

W ramach obchodów wymienionych rocznic kardynał Tarcisio Bertone poświęcił jeszcze popiersia błogosławionego Jana Pawła II i Józefa Wybickiego na frontonie Kolegiaty Staroszkockiej oraz przebywał na Westerplatte – miejscu Eucharystii sprawowanej przez Ojca Świętego Jana Pawła II dla młodzieży w 1987 roku.

Tytuł niniejszego artykułu przejąłem z artykułu Pani Teresy Sowińskiej „20 lat później” (Głos Brata nr 32 z 2007 roku) aktualizując tylko skalę Jubileuszu. Artykuł wprowadza czytelnika w atmosferę pamiętnej wizyty Ojca Świętego na Wybrzeżu w 1987 roku, opisuje uroczystości związane z obchodami 20. rocznicy tego wydarzenia i kończy się pytaniem: „co nam zostało z nauki, jaką otrzymaliśmy od Ojca Świętego? Czy ciągle aktualne są słowa: «Jeden drugiego brzemiona noście» i czy dzisiaj są one realizowane?” Po 25 latach od tego wydarzenia również możemy zadać sobie to pytanie.

O przygotowaniach 10-cio tysięcznej armii porządkowych „Semper Fidelis” do zapewnienia bezpieczeństwa Ojcu Świętemu podczas zgromadzeń wiernych, wspomina po dwudziestu latach Pan Hubert Bartel w artykule „Czekając na Ojca Św. W Gdańsku w 1987 r.” w wyżej wspomnianym numerze Głosu Brata. Mimo upływu 25. lat „armia” ta

istnieje (w nieco uszczuplonym z przyczyn naturalnych stanie) do dzisiaj i dalej służy Kościołowi Gdańskiemu pod nazwą Kościelna Służba Mężczyzn „Semper Fidelis” szcząc się mianem – służby papieskiej.

*Tekst i zdjęcia: Stanisław Mazurek*



*Uroczysta Eucharystia w archikatedrze oliwskiej z udziałem kardynała Tarcisio Bertone*



*Abp Sławoj Leszek Głódz, 15 sierpnia 2012 r. poświęcił pomnik bł. Jana Pawła II i prezydenta Ronalda Reaga postawiony w Przymorskim parku.  
Fot. Wojciech Milewski*

## XXX Pielgrzymka na Jasną Górę

Sierpień to miesiąc, w którym to szczególną uwagę poświęca się Matce Boskiej Częstochowskiej. Jednym z elementów oddawania jej czci jest tradycja pielgrzymowania do jej tronu na Jasnej Górze. I tak oto w dniach 28 VII – 12 VIII ruszyła z Gdańska do Częstochowy jubileuszowa XXX. Piesza Pielgrzymka na Jasną Górę.

W tym roku z naszej parafii wyruszyła liczna grupa młodzieży i osób starszych pod opieką ks. Bogdana Pulczyńskiego, ks. Krzysztofa Grzemskiego i s. Justyny Padiasek. Pątnicy przybyli do Gdańska na godzinę 6.00 rano, aby w Bazylice Mariackiej uczestniczyć we Mszy św. pod przewodnictwem ks. bp. Ryszarda Kasyny. Tak rozpoczęliśmy nasz trud pielgrzymowania.

Po zakończonej Eucharystii poszczególne grupy ustawiły się pod Bazyliką, aby stamtąd przemierzyć pierwsze kilometry.

Grupy podzielone były na białoniebieską, białozłotą, białobrazową, białoczerwoną i białozłotą. Każda z tych grup, miała swojego patrona, który czuwał nad wszelkimi krokami podejmowanymi przez pielgrzymów. Nasza parafialna grupa była przypisana do białoczerwonych, których patronem był św. Maksymilian Maria Kolbe. Białoczerwona stanowiła jedną z najliczniejszych grup.

Każdego roku są osoby, które z różnych przyczyn nie mogą czynnie brać udziału w pielgrzymce. Dla tych osób, które pragną łączyć się z pątnikami w modlitwie, istnieje grupa białozłota, gdzie modlitwnie i duchowo, łączyć się mogą z pątnikami. Szczególną uwagę należy zwrócić na grupę białobrazową, w której pielgrzymowało 11 osób niepełnosprawnych wraz ze swoimi opiekunami. Hasłem tegorocznej pielgrzymki była myśl: „Kościół naszym domem”.

Już w pierwszym dniu naszego wędrowania pogoda witała nas słoneczną aurą, która towarzyszyła nam przez większą część całej pielgrzymki. Czas wędrowania ubogacony był śpiewem, konferencjami, modlitwą brewiarzową i różańcową. Nasza młodzież chętnie i aktywnie podejmowała się prowadzenia modlitw. Zajmowała się też głośnym śpiewaniem piosenek i przebojów pielgrzymkowych. Część pątników z naszej grupy zaangażowana była też do pomocy przy organizacji naszej wędrowki.

Jedną z najbardziej odpowiedzialnych prac była organizacja ruchu, nad którą czuwali porządkowi dbający o nasze bezpieczeństwo na ruchliwej drodze poprzez umiejętne kierowanie ruchem ulicznym. Ważnym środkiem komunikacji opiekunów z pielgrzymami było nagłośnienie, poprzez które przekazywano komunikaty i prowadzono modlitwy. Wszyscy mieli okazję też zaangażować się w pomoc przy dźwiganiu na plecach tuby głośnikowej. Ciągłe maszerowanie, zwłaszcza przy wysokiej temperaturze, powoduje ogromne zmęczenie. Na szczęście - co kilka kilometrów - mieliśmy też okazję do chwili odpoczynku podczas postojów. Czas przerwy wynosił od 30 min. do 1,5 godz. Przy każdym postoju, mogliśmy doświadczyć dobroci i życzliwości miejscowych mieszkańców, którzy częstowali nas chlebem, wodą i ciepłą strawą, dzięki czemu najedzeni i wypoczęci,



mogliśmy kontynuować nasze wędrowanie.

Pod koniec każdego dnia, po dotarciu do planowanych miejscowości, organizowany był dla wszystkich nocleg. Za każdym razem każdemu przydzielane było miejsce do spania: w szkołach, w remizach strażackiej, na plebaniach, a nawet w stodołach. Czasem przyjmowani byliśmy też w domach życzliwych gospodarzy. Zwieńczeniem każdego naszego dnia była wieczorna modlitwa podczas apelu, gdy - poprzez śpiew, taniec i modlitwę uwielbienia - mogliśmy podziękować Bogu za spędzony dzień. Mimo czasem niesprzyjających warunków, które z pewnością wpisują się w uroki pielgrzymowania, nie zawsze wyspani, ale z uśmiechem na twarzach każdego ranka ruszaliśmy dalej. Nasze poranki przepełnione były śpiewem godzinek, do których chętne osoby mogły się zgłaszać, by je prowadzić. Każdy pątnik po przejściu coraz to większej liczby kilometrów odczuwać mógł ogromne zmęczenie, a momentami nawet ból spowodowany pęcherzami na stopach. Ratunkiem dla takiego obciążenia, była grupa „medycznych”, która każdego wieczoru, mając pełne ręce roboty, czuwała nad tym, aby każdy pielgrzym w następnym dniu bezboleśnie przeszedł następne odcinki trasy. Bywały też momenty, gdy nie każdy miał siłę do kontynuowania wędrowki. Kiedy ktoś niedomagał i nie mógł dalej kroczyć, to na szczęście miał okazję bez wysiłku dotrzeć ciężarówką z bagażami na kolejne miejsce postoju lub noclegu. Bywają także momenty, kiedy to ciągłe oglądanie tych samych twarzy przez wiele dni, przyprawić mogło krótkotrwale niejednego pielgrzyma

o nerwicę. Momentami, które powstrzymywały nas od tego rodzaju stanu, była niespodzianka, którą sprawili nam goście z Przymorza, którzy chcieli sprawdzić, jak nasi parafianie radzą sobie z pielgrzymowaniem. Wizyta może nie długa, ale miła i sympatyczna, pozwoliła nam także w obliczu kryzysu, odzyskać motywację do dalszego wędrowania.

Nasze wrażenia wzbogacone były o widoki przeróżnych pięknych miejscowości i malowniczych wiejskich krajobrazów. Mijaliśmy także większe miasta, takie jak Bydgoszcz, Inowrocław i Licheń, gdzie uczestniczyliśmy we Mszy św. sprawowanej w tamtejszej bazylice. W czasie pielgrzymki ubogacani byliśmy nie tylko modlitewnie. Wzrastała także kondycja fizyczna, co doskonale udowodnił mecz piłki nożnej w miejscowości Osjaków, gdzie drużyna białoczerwona wraz z biało-żółtą zmagająca się w sportowej rywalizacji. Mecz ubogacony był przez pątniczych kibiców, którzy dopingowali obu drużynom.

Każdy przebyty kilometr zbliżał nas do celu, jakim była Jasna Góra. Ostatnim naszym odcinkiem do pokonania było przejście z miejscowości Kamyk do Częstochowy przez Kiedrzyń. Maszerowaliśmy krok za krokiem, aż w końcu ujrzeliśmy tablicę z wypisaną na niej nazwą miasta, do którego zmierzaliśmy. Wszyscy zatrzymaliśmy się przy tablicy z napisem „Częstochowa”, aby tam wspólnie ustawić się do zdjęcia. Od tamtego momentu, do tronu Jasnogórskiej Pani pozostało nam już tylko 6,4 km. Gdy wchodzili-

śmy na plac, wszystkich ogarnęła radość i wzruszenie, że po wielu dniach trudu pielgrzymowania, udało nam się wszystkim dojść do wyznaczonego celu, czyli do Cudownego Obrazu.

Nasze wejście do kaplicy Matki Bożej poprzedziła prezentacja każdej z wędrujących grup. Po oddaniu czci Maryi, udaliśmy się na plac, gdzie stał nasz samochód z bagażami. Po przepakowaniu naszych rzeczy, udaliśmy się na słodki poczęstunek i obiad.

O godzinie 18.30 w kaplicy Cudownego Obrazu odbyła się Msza św. pod przewodnictwem Abp. Tadeusza Gocłowskiego. Po skończonej Eucharystii przyszedł czas na wspólne podziękowanie za spędzony czas, po czym udaliśmy się na ostatni punkt naszej pielgrzymki, jakim był Apel Jasnogórski. Po odśpiewanym apelu wspólnie dotarliśmy na Dworzec Kolejowy, skąd zmęczeni, ale szczęśliwi, udaliśmy się pociągiem do swoich domów.

W czasie wspólnego pielgrzymowania doświadczyliśmy obecności Boga w drugim człowieku, poprzez ogromną pomoc i życzliwość. Przychodziły momenty trudne, jednak zawsze wzajemnym wsparciem pokonywaliśmy te przeszkody. Warto, aby każdy w miarę możliwości, przynajmniej raz wybrał się na pielgrzymi szlak.

*S. Justyna Padiasek, Marek Lauda*



## „Niech usłyszy świat: Baranek zginął, by ocalić nas”

W tym roku inicjatywa ewangelizacyjna Przystanek Jezus skierowana do uczestników festiwalu Przystanek Woodstock, połączona była z Pierwszym Ogólnopolskim Kongresem Nowej Ewangelizacji odbywającym się pod hasłem: „Nowi ewangelizatorzy dla Nowej Ewangelizacji”.

Kongres zgromadził ponad 1200 uczestników reprezentujących ok. 300 różnych środowisk ewangelizacyjnych. Wśród kongresowych gości znaleźli się m.in. abp Rino Fisichella z Watykanu, przewodniczący Papieskiej Rady ds. Nowej Ewangelizacji oraz ośmiu polskich biskupów. Ojcowie Antonello Cadeddu i Enrique Porcu – charyzmatyczni misjonarze z brazylijskiego Sao Paulo, założyciele wspólnoty Przymierze Miłosierdzia, zajmujący się uliczną ewangelizacją ludzi bezdomnych i opuszczonych. Dzięki posłudze Ojców czas kongresu był również czasem rekolekcji, czasem Ducha Świętego, który uzdalniał nas do bycia apostołami Bożej Miłości.

Archidiecezję gdańską reprezentowała grupa ponad 50 ewangelizatorów, działających w ramach Gdańskiej Szkoły Nowej Ewangelizacji (w tym 6 alumnów GSD oraz 2 kapłanów).

Był to mój pierwszy wyjazd na Przystanek Jezus. Miałem pewne obawy, zastanawiałem się - jak to będzie, jak woodstockowicze będą reagować na sutannę, jak będą przebiegały rozmowy itd. Po zakończonych rekolekcjach czułem wielkie pragnienie wyruszenia na pole i dawania świadectwa, co Jezus uczynił w moim życiu, jak ono się zmieniło i nadal się zmienia, gdy przeżywam je wraz z Nim. Pojawiło się we mnie pragnienie bycia dla tych młodych ludzi, często tak bardzo zagubionych i poranionych. Gdy byliśmy już na polu i wyruszyliśmy na ewangelizację dwójkami, zgodnie z Ewangelią, w której Pan Jezus posyłał apostołów po dwóch, czułem, że nie jesteśmy sami, że przemierzamy pole w trójkę, razem z Jezusem. Nie było w nas żadnego lęku, przemierzaliśmy pole z takim spokojem i radością jakbyśmy byli w domu, wiedzieliśmy, że jest z nami Jezus, że nic nam nie grozi, że mamy tu być. Chociaż byłem na polu woodstockowym bardzo krótko, bo zaledwie kilka godzin (od 17-ej do 2-ej w nocy, bo następnego dnia dołączałem do

Gdańskiej Pieszej Pielgrzymki), mogę zaświadczyć, że Jezus działał wielkie rzeczy w sercach spotykanych przez ewangelizatorów młodych ludzi, przemieniał ich i pozwalał doświadczyć swojej miłości. Dzisiaj widzę, że podczas tych kilku dni spędzonych na Kongresie i Przystanku Jezus więcej otrzymałem niż dałem.

**„Boże, zapal w nas Twój płomień,  
Ześlij Ducha, ześlij Ogień.**

**Niech miłości żar**

**Wypali w naszych sercach Twój ślad.**

**Naznaczeni Krwią Przymierza,**

**Chcemy krzyczeć: Jest nadzieja!**

**Niech usłyszy świat:**

**Baranek zginął, by ocalić nas”**

*(Słowa hymnu Kongresu i Przystanku Jezus)*

*kl. Marcin Moszczyński*

Konferencje rekolekcyjne, filmy i zdjęcia dostępne na stronach:

- <http://www.snegdansk.pl/index.php/katolicy-na-woodstocku-2012>

- <http://www.przystanekjezus.pl/>

- <http://www.youtube.com/> hasło: przystanek Jezus 2012

(zdjęcia, ze snegdansk, oraz strony przystankajezusa)



# Pielgrzymowanie, 2012 – cz. 1

LWÓW I RUBIEŻE WSCHODNIE BYŁEJ RZECZYPOSPOLITEJ

Od wielu już lat planowaliśmy pojechać z pielgrzymką do Lwowa i na wschodnie tereny dawnej Rzeczypospolitej Polskiej. Bardzo ucieszyła nas wiadomość podana w ogłoszeniach parafialnych o planowanej na jesień pielgrzymce do Lwowa z naszej parafii, którą organizuje ks. Janusz Majkowski. Plany były, ale nie przewidziano, że nasz arcybiskup Głódź przeniesie ks. Janusza do innej parafii. Wydawało się, że z naszych planów nic nie wyjdzie, gdy dowiedzieliśmy się o możliwości wyjazdu z pielgrzymką organizowaną przez ks. Mariusza z parafii pw. Świętego Kazimierza Królewicza z Zaspy. Pielgrzymka została zaplanowana na koniec lipca w dniach 24 - 31 lipca 2012 r. z trasą podobną do pielgrzymki planowanej z naszej parafii.

Trochę obawialiśmy się upałów mogących w tym czasie nastąpić na Ukrainie, ale za wyjazdem w tym czasie przemawiały dłuższe letnie dni, co jest bardzo istotne, gdy chcemy dużo zwiedzić. Zgodnie z planem pielgrzymki wyjechaliśmy z gdańskiej Zaspy 24 lipca przed godz. 7. rano. Po wyruszeniu poleciliśmy we wspólnej modlitwie naszą pielgrzymkę Bogu, Matce Najświętszej i patronowi podróżujących św. Krzysztofowi. Nastąpiło krótkie zapoznanie z sąsiadami w autokarze i ufnie w opiekę Bożą jechaliśmy do granicy z Ukrainą.

Szczęśliwie, z małą awarią za Warszawą, ze śpiewem i modlitwą dotarliśmy na miejsce planowanej obiadokolacji w przydrożnej gospodzie o wiele mówiącej nazwie „Bida”. Ogromne porcje, jakie zaserwowano nam, mogły spowodować u większości naszych pielgrzymów niedowierzanie i zawrót głowy. Wielu z nas nie poradziła sobie z wartością ogromnych talerzy. Po krótkim odpoczynku wyruszyliśmy dalej ku granicy ukraińskiej w miejscowości Hrebenne. Po odczekaniu na granicy po stronie ukraińskiej odpowiedniego czasu wyruszyliśmy ku miejscu naszego zakwaterowania we Lwowie. Szczęśliwie dotarliśmy do Lwowa, do miasta, które historia przedstawia jako miasto wielonarodowościowe, wielojęzyczne, wielokulturowe i wieloobrzędowe. Takie było, gdy król Danił Romanowicz w 1256 r. zbudował zamek na wzgórzu położonym nad błotnistą doliną. Trochę kluczyliśmy po mieście szukając naszego hotelu, ale i tam pomyślnie dotarliśmy. Po rozlokowaniu nas w pokojach, przedstawiono nam program na kolejny dzień.

Rano po śniadaniu pojechaliśmy zwiedzać Lwów. Rozpoczęliśmy od uczestnictwa we Mszy św., którą odprawił ks. Mariusz Lis. Pierwszym obiektem naszego zwiedzania był plac przy ulicy Podwalnej, na którym znajduje się pomnik króla Daniła Romanowicza, który zapoczątkował budowę zamku i rozbudowę grodu. Przy tym placu znajduje się również Cerkiew Wołowska oraz przylegająca do niej wieża Korniakta. Ten zespół trzech cerkwi, pw. Zaśnięcia Bogurodzicy jest perłą renesansu lwowskiego. Na jednym z placów mogliśmy zobaczyć też jedyny w Europie pomnik Nikifora siedzącego na kamiennej ławce.

Lwów jest miastem świątyni różnych wyznań.



*Budynek kurii archidiecezjalnej, w którym zamieszkał Jan Paweł II podczas swojej pielgrzymki na Ukrainę*

Obok kościołów rzymskokatolickich spotykamy wiele cerkwi patriarchatu moskiewskiego, kościoły greckokatolickie a nawet katedrę Ormiańską. Jednym z większych placów Lwowa jest rynek z ratuszem zbudowanym w XIX wieku w miejscu wyburzonego starego, mającego złą sławę za sprawą więzienia znajdującego się w podziemiach budynków ratuszowych. Nowy ratusz również nie podobał się Lwowianom. Nazywano go pomnikiem gustu estetycznego i austriackim pudłem. Stał on krótko, gdyż podczas Wiosny Ludów został spalony podczas bombardowania miasta w dniu 2 listopada 1848 r. przez wojska austriackie. Odbudowę i renowację spalonego ratusza rozpoczęto już w 1849 r. Od strony Rynku widoczna jest katedra rzymskokatolicka pw. Wniebowzięcia Najświętszej Maryi Panny, która jest jednym z najstarszych i najważniejszych zabytków Lwowa. Kamień węgielny fundamentu położył król polski Kazimierz Wielki. W 1405 r. biskup Maciej z Przemyśla poświęcił pierwszą część kościoła, a w 1481 r. arcybiskup Jan Strzelecki uroczyście poświęcił świątynię. Na czterech rogach placu rynkowego znajdują się cztery fontanny, a wokół rynku kamienice, w których mieszczą się różne urzędy. Zwiedziliśmy też przepiękny kościół ojców dominikanów pw. Bożego Ciała, zbudowany w połowie XVIII wieku. Kolejną przepięk-

ną świątynią była Cerkiew Przemienia Pańskiego. W 1685 r. mnisi z zakonu trynitarzy przybyli z Hiszpanii i rozpoczęli budowę niewielkiego kościoła, który został poświęcony w 1686 r. W 1703 r. zainicjowano budowę barokowej świątyni, którą ukończono w 1729 r. Świątynia Przemienia Pańskiego powstała w wyniku przebudowy byłego klasztoru zakonu trynitarzy. W 1848 r., po ataku artylerii austriackiej, w wyniku którego świątynia została zburzona, władze miejskie wydały pozwolenie Ukraińcom, aby w tym miejscu zbudować cerkiew greckokatolicką. Prace zakończono w 1900 r.

Kolejnym godnym podziwu obiektem jest Opera Lwowska. Za małą opłatą można obejrzeć holle a także, jeśli nie odbywają się w tym czasie próby artystów, można wejść na widownię, co też uczyniliśmy. Opera Lwowska jest zaliczana do najważniejszych oper Europy z mediolańską La Scalą na czele. Charakterystyczną cechą tej opery jest brak, od tyłu budynku, kulis i zaplecza. Wszelkie detale, sprzęt i wystroje sceny są dowożone bezpośrednio przed występami. Byliśmy też w kościele oo. franciszkanów pw. św. Antoniego i w Cerkwi Michała Archanioła.

Kolejny dzień był przeznaczony na odwiedzenie Cmentarza Łyczakowskiego, na którym znajdują się groby



*Cmentarz Orłak Lwowski na cmentarzu Łyczakowskim*

wielu zasłużonych w Polsce osób. Byliśmy m.in. przy grobie Marii Konopnickiej i Gabrieli Zapolskiej, po czym przewodnik poprowadził nas na Cmentarz Orłak Lwowski, który zbudowano na gruntach wykupionych od sióstr benedyktynek ormiańskich w 1919 r. W tym też roku rozpoczęto przenoszenie zwłok żołnierzy, w większości kilkunastoletnich chłopców, obrońców Lwowa i okolic. Realizację projektu cmentarza zaplanowano na wiele lat. W 1924 r. ukończono budowę Kaplicy Mszalnej, a w 1925 r. odsłonięto pomnik Lotników Amerykańskich. Do 1932 r. trwała budowa monumentalnych Katakumb, w których złożono prochy 72 ofiar walk o Lwów. Po II wojnie światowej cmentarz został przez władze radzieckie zamknięty i stopniowo dewastowany. Ostateczna zagłada nastąpiła 25 sierpnia 1951 r. W tym dniu na cmentarz wjechały czołgi i spychacze. Zburzono kolumnadę, rozbito pomniki i krzyże a buldożery wyrównały teren cmentarza. W katakumbach urządzono warsztat kamieniarski, na górnym tarasie garaże dla traktorów i cmentarnych samochodów a w kaplicy urządzono składowisko złomu, piękny ołtarz został zniszczony. Odbudowę cmenta-

rza rozpoczęto dopiero po uzgodnieniu planów polsko-ukraińskich w 1989 r. Uroczystość poświęcenia częściowo odbudowanego cmentarza odbyła się 25 czerwca 2005 r. Uczestniczyli w niej prezydenci: Aleksander Kwaśniewski i Wiktor Juszczenko; członkowie rządów obydwu krajów oraz duchowieństwo, na czele z kard. Marianem Jaworskim, kard. Lubomyrem Huzarem i rzesza mieszkańców Lwowa.

Trzeciego dnia mieliśmy w planie nawiedzenie polskiej parafii u ks. Andrzeja w miejscowości Tartaków koło



*Ruiny kościoła św. Michała - Tartaków*

Sokala, około 100 km od Lwowa. Po przyjeździe do tej miejscowości czekał już ks. Andrzej, proboszcz tutejszej parafii.

Zobaczyliśmy najpierw miasto, w którym do zabytków można zaliczyć były bernardyński klasztor, częściowo



*Sokale - widok na spalony klasztor Ojców Bernardynów.*

spalony podczas niedawnego pożaru, w którym było i nadal jest więzienie. Przechodziliśmy też obok byłego klasztoru sióstr bernardynek, w budynku którego dziś mieszkają rodziny z Sokala. W Sokalu ks. Andrzej pokazał nam wnętrze kościoła, będącego jednym z dwóch kościołów w jego parafii, który nie tak dawno pełnił rolę magazynu. Teraz – zdevastowany – został zwrócony kościołowi rzymsko-katolickiemu. Podobnie ma się sprawa z drugim kościołem w Tartakowie, w którym obaj księża odprawili Mszę św. Mszę przyznać, że pierwszy raz uczestniczyłem we Mszy św. w tak zdevastowanym kościele. Po Mszy św. ks. Andrzej pokazał nam dokładniej, jakie wyzwania go tu czekają. Pokazał, jak kościół był zaadaptowany do roli magazynu oraz jakie prace czekają go i nieliczną grupę wiernych parafian. Opowiedział nam też pokrótce o dziejach miasta i kościoła.

W II połowie XVIII wieku Tartaków należał do rodu Potoczkich.

Wojewoda kijowski i wołyński wybudował tam nowy kościół na miejscu starego, zbudowanego w 1587 r., w którym znajdował się obraz Niepokalanego Poczęcia Najświętszej Maryi Panny, namalowanego prawdopodobnie na początku XVII wieku. Istnieją przekazy, że w 1727 r. kościół uległ spaleni, a obraz przechował u siebie na plebani ks. Kucharski. Po jego śmierci przeniesiono obraz do nowego wybudowanego kościoła, umieszczając go nad chrzcielnicą. 9 marca 1765 r. pokazały się na obrazie krwawe krople. Po tych wydarzeniach obraz stał się obiektem zainteresowania, czci i hołdu pielgrzymujących do Tartakowa wiernych i również ciekawskich. Ilość szczególnych łask spowodowała, że bp chełmski wyznaczył na następny rok powołanie Komisji duchownej, do zbadania tej sytuacji i już w kolejnym roku wydał Dekret o cudownym zdarzeniu i zalecił umieścić obraz w ołtarzu głównym. Podczas repatriacji w 1944 r., w obawie przed profanacją wizerunku Cudownej Matki Boskiej ówczesny proboszcz przekazał obraz siostrzom z Dębicy, które przewiozły Go do swego klasztoru.

W 1990 r. w nowym murowanym kościele w Łukawcu, Matka Boska znalazła swoją kolejną przystań. 3 czerwca 1991 r. podczas swojej pielgrzymki Jan Paweł II,

złotymi koronami ofiarowanymi przez abpa Eugeniusza Baziaka ukoronował wizerunek Matki Boskiej. W 2004 r. Jan Paweł II poświęcił w Watykanie kopię obrazu i korony dla nowej parafii w Tartakowie. Uroczysta intronizacja obrazu w kościele św. Michała nastąpiła 15 maja 2004 r.

*Treść i zdjęcia: Hubert Bartel*



*Ruiny zamku w Jazowcu*

## Krzyż i cierpienie

Czasami mówi się, że cierpienie uszlachetnia. Brzmi to jak coś niemal nie do zniesienia, ale cierpienie staje się łatwiejsze do wytrzymania, gdy popatrzymy na nie z perspektywy wiary.

Dzięki cierpieniu mamy niepowtarzalną okazję uczestniczyć w męce Pana Jezusa, w drodze na krzyż i na samym krzyżu. Cierpiąc, utożsamiamy się z cierpieniem Chrystusa. Wiem wtedy, że nie jestem sam, bo cierpi ze mną razem Pan Jezus.

Piszący te słowa został dotknięty w młodym wieku rozległym wylewem krwi do mózgu. Dzięki Panu Bogu przeżył i żyje już kolejne 10 lat. Po tym czasie boryka się z różnego rodzaju cierpieniem pochodzącym głównie z konsekwencji po przeżytym wylewie. Autor cieszy się, że dzięki interwencji Bożej, prawa ręka jest sprawna i nie drży, dzięki czemu mógł powstać ten artykuł. Dysfunkcja ta, jak również częściowa utrata wzroku, pozwalają mimo wszystko pisać. Jakby tego było mało, rozpadł się 7-letni związek autora z pewną dziewczyną, którą poznał po wylewie, w szpitalu. Zawsze uważał, że przez ciernie do gwiazd (per aspera ad astra). To dotyczyło, jak wtedy sądził, znalezienia właściwej kobiety, będąc po ciężkim doświadczeniu chorobą. Niestety, srogo się zawiódł.

Ale każdy wierzący człowiek powinien wiedzieć, że miłość „ziemska” jest niczym w porównaniu z Miłością Bożą i autor tych słów wierzy, że prawdziwa nagroda i prawdziwe „gwiazdy” czekają na niego w życiu wiecznym.

Żadna ziemska oblubienica nie może równać się z Oblubieńcem, jakim jest Pan Bóg.

Równocześnie - i znacznie bardziej niż niepełnosprawność - doskwiera autorowi samotność. To jest jednak złudzenie. Jak można być samotnym skoro wiem, że jest ze mną Pan Bóg w Trójcy Świętej.

Człowiek cierpiący, ale wierzący nigdy nie jest sam, bo czuje stale obecność Pana Jezusa, który już kroczył Drogą Krzyżową. To, że przede mną ktoś tak cierpiał, jest wskazówką i obietnicą, że za wszystkie problemy w życiu doczesnym, za wszelkie cierpienie, czeka na mnie nagroda od Pana Jezusa w życiu wiecznym.

Wiem, że krzyż, który otrzymałem na ziemi w postaci niepełnosprawności i domniemanej samotności, jest przepustką do lepszego życia, u boku Pana Jezusa po tzw. śmierci ziemskiej.

Wierzę, że Pan Jezus doświadcza na ziemi chorobą tylko ludzi wybranych. Ci wybrani, mają w pewnym sensie łatwiej „zarabiając kapitał” na życie wieczne.

Chorzy, niepełnosprawni, samotni, odrzuceni i czujący się niepotrzebni: ODWAGI I UŚMIECHU, GŁOWA DO GÓRY, NIKT I NIC NIE MOŻE NAM ZAGROZIĆ – BO PAN BÓG NAS KOCHA.

Szczęść Boże.

*Rafał Muszół  
Gdańsk Przymorze,  
07.09.2012 r.*

# Sługa Boży ks. Józef Małysiak

**Sługa Boży ks. Chryzostom Józef Małysiak SDS –  
Zgromadzenie Księży Salwatorianów, (1884-1966) –  
Założyciel Zgromadzenia Sióstr Rodziny Betańskiej.**

Dnia 10 listopada minie kolejna rocznica śmierci założyciela Sióstr Rodziny Betańskiej - Sługi Bożego ks. Chryzostoma Józefa Małysiaka – wybitnego rekolekcjonisty i propagatora idei rekolekcji zamkniętych oraz założyciela domu rekolekcyjnego w Trzebini k. Krakowa. Najwięcej misji i rekolekcji ks. Małysiak wygłosił w okresie międzywojennym ubiegłego stulecia. Pragniemy przybliżyć parafianom postać wielkiego i gorliwego kapłana zatroskanego o zbawienie każdego człowieka.

Sługa Boży ks. Małysiak jako kapłan diecezjalny, a następnie zakonny widział potrzebę założenia zgromadzenia sióstr, które pomagałyby kapłanom w pełnieniu różnorodnych obowiązków parafialnych. Jako misjonarz ludowy głosił rekolekcje i misje w różnych parafiach. Ta działalność misjonarska przekonała go o konieczności powołania i istnienia takiego zgromadzenia w Kościele świętym.

Pod natchnieniem Ducha Świętego Sługa Boży podjął tę myśl i dnia 17 kwietnia 1930 roku - w Wielki Czwartek - powołał do życia nasze Zgromadzenie Sióstr Rodziny Betańskiej, które postawiło sobie za cel nieść pomoc duchowieństwu w różnego rodzaju pracach poprzez prowadzenie stowarzyszeń religijnych, przedszkoli, odwiedzania chorych, pracę w kościele w charakterze zakrystianek i organistek, kancelistek i katechetek. Siostry także dbają o plebanie i przygotowują posiłki. Według myśli O. Założyciela wzorem Sióstr Betanek jest rodzina z Betanii - Maria, Marta i Łazarz, u której częstym gościem był sam Jezus Chrystus.

Zgromadzenie Sióstr Rodziny Betańskiej zostało powołane, jak wspomniałam, w Wielki Czwartek. Wybór tego właśnie dnia przez Sługę Bożego ks. Małysiaka dla założenia naszego Zgromadzenia ma z pewnością znaczenie symboliczne, ponieważ naszym zadaniem ma być wszechstronna pomoc kapłanom w ich pracy duszpasterskiej, a Wielki Czwartek jest przypomnieniem dnia, w którym Chrystus podczas ostatniej Wieczerzy ustanowił sakrament kapłaństwa.

Zgromadzenie podejmowało i podejmuje różnego rodzaju charyzmaty zgodnie ze wskazaniem O. Założyciela i potrzebami czasu. Siostry Betanki pracują w naszej Ojczyźnie i w innych krajach. Na początku lat dziewięćdziesiątych jako pionierki podjęły pracę katechetyczną na Syberii w Irkucku (były pierwszymi siostrami na tym terenie) i przez kilka lat pomagały kapłanom w prowadzeniu tamtejszego duszpasterstwa.

Obecnie Siostry Betanki pracują w następujących krajach: we Włoszech, w Niemczech i w Danii.

Mając na uwadze dobro duchowe Sióstr jak również wiernych, Zgromadzenie nasze podjęło starania o wyniesienie na ołtarze swego Założyciela. Rozpoczęcie procesu o beatyfikację naszego Ojca Założyciela miało miejsce w 1994 roku. Oficjalne otwarcie procesu na szczęblu diecezjal-

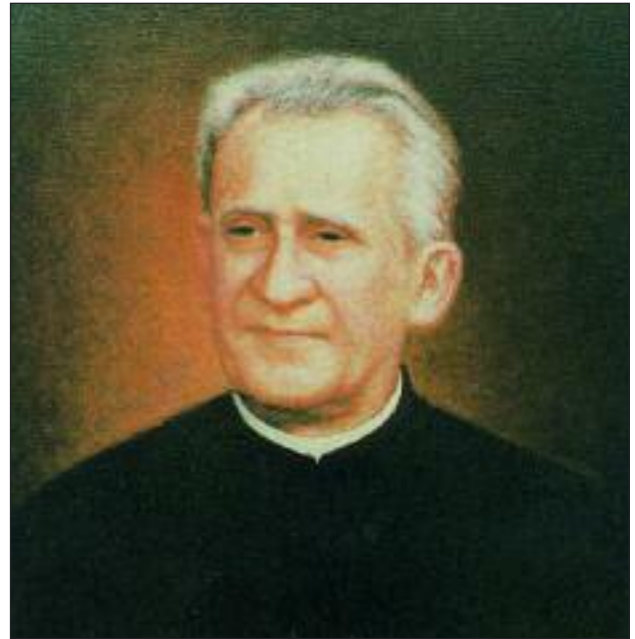

*Sługa Boży ks. Chryzostom Józef Małysiak SDS*

nym odbyło dnia 6 października 1995 roku w naszym Domu Generalnym w Lublinie. Obecnie jest ukończony pierwszy etap tegoż procesu.

O. Józef Chryzostom Małysiak został uznany przez Kościół św. Sługą Bożym.

Zwracamy się z prośbą do parafian o modlitwę w intencji – o beatyfikację naszego Ojca. Modląc się, można otrzymać od Boga potrzebne łaski za jego wstawiennictwem.

## **Modlitwa o beatyfikację Sługi Bożego ks. Józefa Chryzostoma Małysiaka:**

Panie Jezu Chryste, Najwyższy Kapłanie, który pragniesz, aby nie zginął żaden człowiek, ale zbawiasz wszystkich i posługujesz się swoimi kapłanami, racz wynieść na ołtarze ks. Józefa Chryzostoma Małysiaka, wiernego twojego Sługę, aby przykład jego życia i troski o zbawienie każdego człowieka coraz bardziej jaśniał i pociągał na drogę doskonałości ewangelicznej.

Za wstawiennictwem Twego Sługi udziel mi łaski ... o którą Cię proszę.  
Który żyjesz i królujesz na wieki wieków. Amen.

Odmawiając powyższą modlitwę wiele osób uzyskało łaski, o które prosili. Prosimy, aby wiadomość o uzyskaniu łask, przesłać na adres Domu Generalnego w Lublinie.

Oto adres: Siostry Rodziny Betańskiej,  
ul. Jana Pawła II nr 11, 20-535 Lublin.

*Siostra Amanda*

# „Od Oceanu do Oceanu” w obronie życia

Stowarzyszenie Przyjaciół Ludzkiego Życia jest Organizacją Pożytku Publicznego z siedzibą w Gdańsku przy ul. Jaśkowa Dolina. Celem tego Stowarzyszenia jest działalność charytatywna i edukacyjna w zakresie wyrównywania szans i ochrony praw rodzin, dzieci oraz kobiet. Prezesem stowarzyszenia jest pani Ewa Kowalewska, która jest inicjatorką wielu ważnych przedsięwzięć. Ostatnio realizuje peregrynację Ikony Częstochowskiej przez świat w obronie życia pod hasłem: „Od Oceanu do Oceanu”.

Od pomysłu do realizacji zwykle prowadzi długa droga. Kopia ikony Matki Bożej z Częstochowy powstawała przez pięć lat z myślą o wiernych Kościoła prawosławnego. Wizerunek powstał na desce specjalnie w tym celu przygotowanej. Ikona jest rozmiarem równa oryginałowi i namalowana tradycyjną metodą. Na kopii obrazu zostały przywrócone elementy, które zanikły w czasie historycznych renowacji. W nimbie Chrystusa umieszczono krzyż z literami oznaczającymi: „Ten, Który Jest”. Na ramieniu Maryi zamieniono jedną z lilijek na gwiazdę, podobną umieszczono na czole. Gwiazdy powinny być trzy, co oznacza, że Maryja jest dziewicą przed, w czasie i po urodzeniu Jezusa. Trzecią gwiazdą jest Dzieciątko Jezus.

We wrześniu 2011 roku w Astanie, stolicy Kazachstanu odbył się Międzynarodowy Kongres Human Life International dla Azji i Pacyfiku. Tam została zarysowana trasa peregrynacji. Całość trasy obejmuje obecnie 23 kraje Azji i Europy. Jej początek wyznaczono w dalekim Władywostoku, natomiast koniec zaplanowano w Fatimie.

Następnie trzeba było przygotować obraz do drogi, zbudować zbrojoną skrzynię i specjalny podest umożliwiający ustawianie oraz noszenie Ikony jak feretron. Rosjanie kupili specjalny busik wystarczająco mocny na syberyjskie bezdroża. Stowarzyszenie z naszych składek zbudowało dla Ikony przeszklony ołtarz na kołach nazwany „pro-life mobilem”.

28 stycznia tego roku na Jasnej Górze kopia Ikony Częstochowskiej została przez oo. paulinów przyłożona do oryginału i poświęcona przez abpa Stanisława Nowaka. Został wówczas złożony „Akt Powierzenia Matce Bożej Ochrony Cywilizacji Życia i Miłości”. Na tę uroczystość zjechali się liderzy ruchów pro-life z 18. krajów i założyli międzynarodowy komitet. Każdy członek komitetu w swoim kraju przygotowuje odwiedziny Matki Bożej.

W dniu 15 czerwca br. we Władywostoku po modlitwie w cerkwi św. Mikołaja, na cyplu wychodzącym w morze na wybrzeżu Oceanu Spokojnego stanęła Ikona Matki Bożej rozpoczynając pielgrzymkę ze Wschodu na Zachód. Mieszkańcy Kazachstanu, Syberii, Moskwy, Białorusi i Ukrainy już przyjęli Ikonę z wielką czcią w swoich krajach, miastach i wsiach, a przede wszystkim w swoich sercach, opowiadając się po stronie cywilizacji życia i miłości. W dniu 26 lipca skończyła się prawosławna część pielgrzymki. Ikona została przekazana katolikom i uczestniczyła w ogólnobiałoruskim Spotkaniu Młodzieży Katolickiej w Iwieńcu, a następnie odwiedziła Łotwę i Litwę.

W Polsce Ikona gościła w dniach 12 - 26 sierpnia, odwiedzając 11 sanktuariów i 7 katedr w 18 miastach



(w tym trzy ośrodki prawosławne).

W Gdańsku Ikona przebywała tylko parę godzin 14 sierpnia br. Przywitał ją, ks. abp Sławoj Leszek Głódź w Katedrze Oliwskiej. Modli-

twę rozpoczął od odnowienia „Aktu Zawierzenia” oraz przewodniczył uroczystej Mszy św. w asyście ks. abp. seniora Tadeusza Gocłowskiego oraz piętnastu kapłanów Archidiecezji Gdańskiej. Metropolita Gdański mówił o konieczności ochrony życia człowieka, tak dzisiaj zagrożonego. Zwrócił uwagę, że „ościeniem śmierci jest grzech”. Maryja jest bez grzechu i jest Matką Życia, która prowadzi do Chrystusa. Zwrócił też uwagę, że patronem dnia jest św. Maksymilian Kolbe, który swoje życie ofiarował za drugiego człowieka. Ks. arcybiskup zaznaczył również: „Opatrzność sprawiła, że mogliśmy się włączyć w wielkie dzieło w intencji ochrony życia nienarodzonych w wigilię uroczystości Wniebowzięcia Najświętszej Maryi Panny”.

W dniu 22 sierpnia w święto Matki Bożej Królowej. Ikona gościła na Jasnej Górze. Teraz wędruje dalej po swoim pielgrzymim szlaku, odwiedzając kolejne miejsca wyznaczonej trasy. Wszędzie jest przyjmowana z wielką miłością i czcią, a wierni dają wielkie świadectwo swej wiary.

Peregrynacja Ikony Częstochowskiej „Od Oceanu do Oceanu” przez świat w obronie życia jest wydarzeniem historycznym bez precedensu, ma olbrzymie znaczenie i przypomina wszystkim o wartości i godności życia ludzkiego od poczęcia do naturalnej śmierci. Daje okazję do opowiedzenia się za cywilizacją życia i miłości jako źródłem nadziei na przyszłość. Z najświeższych wiadomości wiemy, że trwają rozmowy nad kontynuacją peregrynacji Ikony na innych kontynentach: w Afryce, Australii i obu Amerykach.

Więcej na stronie [www.odoceanudoceanu.pl](http://www.odoceanudoceanu.pl). Warto tam zajrzeć, bo jest to niezwykle poruszająca kronika peregrynacji oraz źródło informacji również do tego artykułu.

*Teresa Sowińska*



*Peregrynująca Ikona M.B. Częstochowskiej w katedrze Oliwskiej, 14 08.2012 r.*

# PRZEDSZKOLAKI NA ZAKOŃCZENIU ROKU 2011/2012



## KATOLICY NA ULICY – 7 VI



## FESTYN ODPUSTOWY – 17 VI



## CHÓR W GOŁĘBIEWIE – 21 VI



## ZAKOŃCZENIE ROKU UNIWERSYTETU BIBLIJNEGO – 24 VI



## ZAKOŃCZENIE ZAJĘĆ GRUPY TEATRALNEJ – 27 VI





## RAJD JAREM RADUNI – 18 VII



## WYPRAWA DO OLIWY – 24 VII



## MŁODZIEŻ NA WYSPIE SOBIESZEWSKIEJ – 31 VII



## PIESZY RAJD BRZEGIEM MORZA, GDYNIA – 16 VIII





## Z ŻYCIA PARAFII

### Uroki wakacyjne Ostonina

Od 30 lipca do 4 sierpnia 2012 roku odbył się parafialny wyjazd do Ostonina nad Zatokę Pucką. Naszymi opiekunami byli: siostra Bernarda Kaczor, ks. Jacek Kowalewski i Dominika Mielnik.

Pierwszego dnia mieliśmy okazję do zapoznania się ze sobą przy grillu i kiełbaskach. W kolejnych dniach jeździliśmy na koniach i byliśmy w zamku Jana III Sobieskiego w Rzucewie, gdzie bywał nasz obrońca przedmurza chrześcijan wraz ze swoją żoną Marysienką w latach 1677-78. Chodziliśmy również na plażę, graliśmy w piłkę na pobliskim boisku i mieliśmy okazję, żeby popływać w dmuchanym basenie przy ośrodku. Opiekunowie organizowali nam również bardzo dużo konkursów z nagrodami np.: na najwytrwalszych tancerzy, konkurs porządkowy, wyścig pływacki, turniej siatkarski. W wolnym czasie graliśmy w karty i w różne gry, odbywały się wspólne zabawy lub skoki na tram-

polinie w ogródku. Byliśmy również w Farze Puckiej z XIV wieku – we wspaniałej świątyni pw. św. Piotra i Pawła zbudowanej przez minione pokolenia, a także odpoczywaliśmy przy puckim mołu. Nawiedziliśmy także kościół św. Katarzyny i podziemne krypty związane z wieloma niezwykłymi legendami i oraz piękny zamek w Krokowej. Uczestniczyliśmy także w leśnych podchodach, podczas których były śmieszne, ciekawe i oryginalne zadania do wykonania. Odwiedził na też ks. Proboszcz Grzegorz Stolczyk, ks. Tadeusz Polak i ks. Mateusz Lewicki. Razem zjedliśmy obiad w miłej atmosferze.

Właściciele ośrodka w Ostoninie byli bardzo sympatyczni a posiłki (zwłaszcza obiady) przepyszne. Ten wyjazd mnie wiele nauczył o historii naszego regionu. Poznałam też dużo nowych koleżanek i kolegów.

*Kasia Bojko 5b SP80*





## TRADIBIKE D.A. W MECHOWEJ – 23 VI



## SCHOLA LITURGICZNA LUX CORDIS W GOŁĘBIEWIE – 4 VII



## I TRADI FERRY TRAM – 14 VII



## WARSZTATY LITURGICZNE - ARS SERVIENDI – 28 VII



## LUX CORDIS I L.S.O. – ZAKOPANE 18-26 VIII



## DUSZPASTERSTWO AKADEMICKIE W AKCJI



# XXX GDAŃSKA PIESZA PIELGRZYMKA NA JASNĄ GÓRĘ



## PIELGRZYMKA DO SWARZEWA – II IX



# PIELGRZYMKI ROWEROWA DO MATEMBLEWA – 8 IX



## TORNISTER PEŁEN UŚMIECHÓW



## BŁOGOSŁAWIENSTWO TORNISTRÓW – 9 IX



## WYSTAWA – ZIEMIA ŚWIĘTA – IX 2012



*Siostra Tatiana Jaczyńska, która otwierała wystawę, na zdjęciu z mamą*



*Ks. Bogdan Pulczyński z paniami z KSM Semper Fidelis*



## GRZYBOBRANIE – 25 IX



## Pomóż Matko jeszcze raz...

Najjaśniesz Panno Święta,  
Matko nasza i Królowo,  
Zatroskani o Ojczyznę,  
Dziś prosimy Cię na nowo  
Ratuj Matko jeszcze raz  
W ten dla Polski trudny czas.

Kiedy kraj nasz gnębił wróg  
I nadzieja wygasła  
Naród błagał – ratuj Matko!  
I Maryja pomagała.  
Pomóż Matko jeszcze raz,  
By nadzieja trwała w nas.

Dzisiaj zło odnosi żniwo  
I obfity zbiera plon.  
My Maryjo prośby nasze  
Zanosimy przed Twój tron.  
Pomóż Matko jeszcze raz,  
Niechaj zło nie rani nas.

Na tej ziemi przesiąkniętej  
Krwcią za Polskę męczenników  
Mamy SWOICH BOHATERÓW.  
Nie żałujmy Im pomników!  
Pomóż Matko jeszcze raz,  
Aby pamięć trwała w nas

Dziś wychodzą na ulice  
Rozżalone tłumy ludzi.  
Nasza wolność zagrożona!  
Trzeba nam sumienia budzić!  
Pomóż Matko jeszcze raz,  
By sumienia budzić w nas.

Gdy niszczone są rodziny  
Mówi się – prywatna sprawa.  
Chaos wszystkich nas dotyka,  
Są deptane Boże prawa.  
Pomóż Matko jeszcze raz,  
Aby miłość chronić w nas.

Kiedy kłamstwo rośnie w siłę,  
Wtedy świętość jest szargana.  
Dziś prosimy na różańcu,  
Dziś prosimy na kolanach  
**Pomóż Matko jeszcze raz,  
By zachować wiarę w nas.**

Niech wysłucha Bóg modlitwy,  
Które dzisiaj zanosimy  
Przez Najświętsze Matki Ręce  
Z Tobą Matko zwyciężymy.  
Ratuj Matko jeszcze raz  
W ten dla Polski trudny czas.

*Anna Trzeciak*



[www.annusfidei.va](http://www.annusfidei.va)



## Do Tej, co w Ostrej Świeci bramie

**XXII Międzynarodowa Piesza Pielgrzymka: Suwałki – Wilno, 15 – 26 lipca 2012 rok.**

15 lipca – niedziela

Poranną Mszą św. o godz. 7.00 w parafii Matki Bożej Miłosierdzia prowadzonej przez księży salezjanów w Suwałkach rozpoczęła się coroczna pielgrzymka do Wilna.

Wcześniej, bo już w sobotę 14 lipca, na osiedlu Północ zjawili się pątnicy ze wszystkich zakątków naszej ojczyzny. Przed kościołem i domem parafialnym wyrosło gwarne namiotowe miasteczko. Na bujnej trawie przyjemnie było porozmawiać ze znajomymi z ubiegłych lat i odśpiewać wieczorem Apel Jasnogórski w kościele wypełnionym po brzegi. W nocy wielu chrapało na korytarzach i na podłodze w pomieszczeniach domu zakonnego, bo dojechali po zmroku.

Suwalszczyzna „cudna i piękna jak baśń” powitała przybyszów słońcem.

Niedzielną Eucharystię celebrował Jego Ekscelencja Ks. Biskup Jerzy Mazur z Ełku. Strzelista, nowoczesna bryła świątyni rozbrzmiewała radością. Głosy unosiły się hen, aż do nieba.

W tym roku nie było z nami ks. Marka z Gdańska i Żanety, której rodzina spoczywa na cmentarzu w Koleśnikach. Ks. Marek jest wykładowcą w Wyższym Seminarium Duchownym. Z ogromną siłą rozstrzygał przed słuchaczami opowieści o swoich misyjnych doświadczeniach w Afryce. Kiedy mówił, nasza grupa rozrastała się, zbiegali się inni i robiło się ciasno. Na dodatek straciliśmy „złotego” przewodnika, który w słowach o misjach zasłuchał się do tego stopnia, że postanowił zostać misjonarzem. Skierowano go od sierpnia tego roku do pracy na Łotwie.

16 lipca – poniedziałek

Malownicza ziemia sejneńska zachwyca. Po pierwszym etapie, noclegu w Krasnopolu, uśmiechnięte twarze. Krótka trasa. Długi postój w Sejnach. Na obiad kresowy bigos, kompot, drożdżowe wypieki. Ostatnie zakupy, wymiana pieniędzy. Nocleg w Berżnikach. Stąd do Kopciowa – miejsca śmierci Emilii Plater - jedynie niecałe 3 kilometry. Skraj Puszczy Augustowskiej kryje ślady wielu historycznych wydarzeń m. innymi: z powstania sejneńskiego przeciwko Litwinom w 1864 roku, z walk z 1918 roku KOP (Korpus Ochrony Pogranicza), z II wojny światowej i z działalności Armii Krajowej w 1944 roku.

17 lipca – wtorek

Przekroczyliśmy granicę Polski. Lejpalingis to typowa litewska miejscowość. Proboszcz Lejpun, Litwin, czekał na nas z reprezentacją swojej parafii. Trzymali w dłoniach kwiaty, chleb i sól. Coś drgnęło we wzajemnych relacjach. Pojednanie w lesie, a dalej rozgrzana żwirówka. Na noclegu deszczyk, wszyscy pokuleni, ale żartujemy. Nieporadnie rozpakowuję namiot. Ktoś się schyla, naciąga pokrowiec, pomaga mi rozpiąć zamek. Kuchnia pracuje pełną parą, wrzątkiem zalewają zupki, wydają kawę, herbatę, chleb. W wodospadach woda cieknie kropką po kropki i jest na wagę złota.



*Obraz Matki Bożej Ostrobramskiej w Wilnie*

Smiałkowie idą myć się do jeziora. Punkt sanitarny oblegany. Na apelu pielgrzymi zostawiają mieszkańcom figurkę Matki Boskiej Wspomożycielki Wiernych. Litwini kręcą się, ale formują czwórki i niosą Madonnę do swego kościoła.

18 lipca – środa

Odwiedza nas w Lejpalingis pasterz diecezji z Mariampola. Biskup odprawia Mszę św. w języku polskim. Wygłasza słowo, błogosławi idących do Ostrobramskiej Pani.

Zmierzamy do Merecza. Na trasie leje! Schniemy i mokniemy na przemian. Mijamy leniwie płynący, ogromny Niemen. Nocleg – jezioro, rzeczka, strumyk. Do wyboru! Powietrze pełne tlenu. W pobliżu las. Amatorów mycia w naturalnej scenerii wielu. Ryby nie pływają brzuchami do góry, bo splukujemy się miskami na brzegu. Młodzież rozbawiona tańczy. Skaczą z entuzjazmem po boisku przy akompaniamencie gitary. Po przeciwnej stronie kibice rozgrywają mecz piłki nożnej. Zapinam namiot i usypiam. Mży.

19 lipca – czwartek

Varena – groza, leje jak z cebra. Z uznaniem patrzę na tych, którzy w strugach deszczu rozbijają namioty. Drepczę w miejscu chlupiąc, męczy brak decyzji. Co zrobić? Z błota wygrzebuję namiot, odnajduję też torby. Małgosia i Basia zapraszają mnie do sali gimnastycznej. Są miejsca. One mają w sobie tyle energii. To góralki. Śmigają do kuchni. Przynoszą ciepłą herbatę. Myję się tuż przed ciszą nocną, a kiedy wracam, światła są już pogaszone. Bez trudu docieram na drugi koniec sali molocha. Przejścia nie są zastawione bagażami.

20 lipca – piątek

Dowiadujemy się o śmierci siostry Alicji z Warszawy. Sza modłać się w naszej grupie. Odeszła do Pana w Varenie w wieku 61 lat. Refleksja. Boże! Dlaczego tęsknimy za pielgrzymką, aż do tego stopnia? Zmęczenie, brud, ból, niewygody, a my nie możemy zatrzymać się i dążymy nieustannie w duszy do świata, w którym panuje miłość, dobroć, nadzieja, gdzie dotykamy Ciebie i przez moment czujemy powiew wolności i prawdy. Ciebie, Panie, nie można zapomnieć i trudno odmalować w ludzkim wyobrażeniu, bo Ty jesteś inny niż my. Bardziej niż... delikatny, łagodny, subtelny. Jesteś niewypowiedziany.

Wkraczamy na tereny zamieszkałe przez Polaków. Wszystkich bolą brzuchy, goszczą nas po królewsku. Nocleg w Ejszyskach. Klerycy zabierają mnie na kwaterę. Są też dwie siostry, które pełnią funkcję chorążych znaku. To moje pierwsze zetknięcie z domem Polaków z Wileńszczyzny i komfortowa noc pod ciepłym dachem. Zupelne zaskoczenie. Przygotowana rozgrzana łaźnia i zimny basen. Mamy okazję się wypocić i umyć. Kolacja i śniadanie podane. Budzę się zrelaksowana.

21 lipca – sobota

Idziemy do Solecznik. Drogi usypane dywanami z żywych kwiatów. W Dojlidach tańce wraz z dziećmi witającymi pielgrzymów. Do grupy pomarańczowej dojechała duża liczba Anglików. Rozśpiewana młodzież z samego Londynu. Na wysokich wędkach niosą brytyjskie flagi. Jest międzynarodowo.

A w Koniuchach uroczystość przygotowana przez grupę żółtą i jej przewodnika ks. Jarosława Wąsowicza, który pochodzi z Gdańska. Oflagowany barwami narodowymi zbiorowy grób mieszkańców niewielkiej i niezamożnej wsi spalonej przez żydowskich i sowieckich partyzantów. Kobiety, dzieci, mężczyźni. Oddajemy im hołd, śpiewamy „Rotę”. Federacja Młodzieży Walczącej wykrzykuje patriotyczne hasła.

Przed Solecznikami, na drodze czeka na nas tabor cygański. Eleganckie limuzyny nie tarasują drogi. Machają, pozdrawiają, uśmiechają się. Ich migdałowe oczy patrzą na nas przyjaźnie.

Na niektórych kwaterach pielgrzymi myją się w tradycyjnych wschodnich baniach. Gorąca woda i para. Jakże ciężko Polacy musieli pracować i bronić się przed chorobami na tych wsiach - uśpionych i rozrzuconych wśród lasów i pól.

22 lipca – niedziela

Turgiele. Pani Władzia wita nas ze swoją gromadką w strojach ludowych. Występ zespołu na boisku. Piękny. W sadzie przed Turgielami, na postoju, pani Barbara śpiewa hymn i inne polskie pieśni. Jakże Wileńszczyzna kocha Polskę...

23 lipca – poniedziałek

Nowa Wilejka jest od niedawna dzielnicą Wilna. Tu panuje duży ruch.

Od kilku lat jestem porządkową. Wzbudzam ogólny

podziw i uznanie wśród braci pielgrzymiej. Poczulałam wezwanie do tej funkcji na mojej pierwszej pielgrzymce do Ostrej Bramy, kiedy przewodnik grupy złotej informował kilkakrotnie o braku chętnych do tej służby. Nie mogłam dłużej słuchać nawoływań. Zdecydowałam się i dyryguję chorągiewkami bez przerwy. Dopiero w tym roku Justyna i Artur zostali moimi zmiennikami. Nie cieszyłam się długo ich zaangażowaniem. Justyna naderwała ścięgno, a Artur narzekał na sztywny kark. Nie zdawałam sobie sprawy z odpowiedzialności, na jaką się zdecydowałam, ale... kto z Bogiem poczyna, ma Go zawsze przy sobie. Mnie prowadziła Matka i Jej matczyną troskę odczuwałam na drodze. To piękne i innych zachęcam, aby przeżyli bliskość Maryi. Justyna o nic nie prosiła, ale jak to wygląda, kiedy porządkowy utyka! Albo odwraca głowę i ma drętą twarz.

24 lipca – wtorek

Ostra Brama. Pielgrzymi podczas Eucharystii usypiają na spalonej, słońcem ulicy. Duszno. Zastąpienia. Tłok i obojętna postawa przechodniów rozpraszają mnie, a może to po prostu zmęczenie? Idą przez bramę do pracy, na zakupy, do urzędu. Pojawiają się również turyści, rowerzyści, dzieci w wózkach.

Po Mszy św. pierwsze zorganizowane odjazdy autokarami do Suwałk.

Zdecydowałam się pozostać. Z Małgosią i Basią dotarliśmy na Rosse. Tu przypadkowe spotkanie z przewodniczką, opowiadającą poznaniakom zwiedzającym miasto o cmentarzu. Jej słowa mocno zapadły mi w serce. Stwierdziła, że Rossa ginie. Jest systematycznie niszczone i rozgrabiane. Rzeczywiście żaden nagrobek księdza nie ma krzyża, są wyrwane. Tak samo jak na innych pomnikach brak elementów żeliwnych, żelaznych, mosiężnych. Na cmentarzu pracuje czterech robotników i pani zarządzająca, ale nie pilnują niczego. Nawet kamienne, granitowe, marmurowe płyty są kruszone i wynoszone. Spojrzała na nas i stwierdziła, że Polacy nie mogą drogą oficjalną nic zrobić, a wystarczyłyby dwa, trzy psy i dwóch dozorców.

Jeżeli chodzi o restaurację nagrobków o historycznym znaczeniu, to jedynie droga dyplomatyczna i mecenat naszego państwa uchroni je przed całkowitym unicestwieniem.

25 lipca – środa

Spacerowałyśmy uliczkami Wilna i zajadałyśmy specjały kuchni wileńskiej. Wybrałyśmy się do Trok, gdzie próbowałyśmy kibinai, potrawy karańskiej. Po powrocie o godz. 18.00 Msza św. dla pozostałych pielgrzymów. Najstarszy kościół Wilna jest kompletnie zdewastowany przez czas. Panuje w nim nastrój uroczystego spotkania. Franciszkanie powrócili do niego i mają pełne ręce roboty. Kiedy się z nią uporają? Nie wiem.

26 lipca – czwartek

Msza św. w Nowej Wilejce i odjazd do domu.

tekst: Barbara Bykowska

## Wspinać się, aby żyć...

Z niewielką ochotą i pewnym zmęczeniem, niewielka grupa młodych i żywotnych ludzi wybrała się wraz z równie młodymi opiekunami (ks. Marcin, ks. Bogdan, s. Justyna) w długą i męczącą podróż Polskimi Kolejami Państwowymi. Ich pociąg zmierzał daleko stąd. Po całonocnej podróży dojechali aż do oddalonego o ponad 600 km miasta zwanego Krakowem. Jednak nie było to miejscem ostatecznej destynacji. Po tak wspaniałej podróży należał się przecież prawie całodniowy odpoczynek w Krakowie. Gdy zebrali siły a ich oczy napełniły się radością, bo ujrzały zięjącego ogniem smoka wawelskiego, mogli jechać dalej na południe. I tak oto po dwugodzinnej jeździe klimatyzowanym autobusem dojechali do Zoniówki koło Zakopanego.

Niektórzy zawitali tam pierwszy raz, ale byli i ci, którzy widokiem z zoniowieckiego podwórza na całe pasmo Tatr zachwycali się po raz drugi.



Podczas pobytu w tym niesamowitym miejscu prawie co dzień wyruszali na szlaki górskie i podziwiali piękno stworzonego świata. Kasprowy Wierch, Gęsia Szyja, Dolina Pięciu Stawów, Morskie Oko, Dolina Chochołowska, Wodogrzmoty Mickiewicza (których Mickiewicz w życiu na oczy nie ujrzał), wodospad Wielka Sikława, Kondracka Kopa, Czerwone Wierchy... To wszystko zdobyli i podziwiali wspinając się na własnych nogach.

A skoro już o wspinaniu mowa, to warto zauważyć, iż wymaga to często niemałego wysiłku, zwłaszcza fizycznego. Artykuł, który czytasz, nosi tytuł „Wspinać się, aby żyć...” dla podkreślenia wartości i znaczenia wysiłku, jaki warto wkładać w każdy czyn, jakiego się podejmujemy. Nagrodą za zdobycie, osiągnięcie szczytu są piękne widoki i



satysfakcja. Może to i mało, a może to i bardzo dużo. Jeśli przyjmemy, że Bóg jest jak góra, jak jakieś trudne wyzwanie, to z im większą miłością będziemy się wspinać, to tym bliżej będziemy Boga. A to największy zaszczyt.

Pozwalając sobie na kilka linijek osobistej refleksji, chciałem nawiązać do tego, czym zajmowaliśmy się także poza chodzeniem po górach. Otóż ksiądz Marcin, dbając o zapewnienie braku czasu na myślenie o niebieskich migdałach, co rano podawał hasło dnia. Każdy z nas miał za zadanie poddać je własnym przemyśleniom.

Prezentacje wypadły różnorodnie i ciekawie.

Wspólnota, jaka się zawiązała między nami, była naznaczona orędownictwem św. Brata Alberta. Jego patronat było można odczuć chociażby w tym, jak sympatycznie i ciepło zapoznaliśmy się z dwoma braćmi spod Wrocławia, którzy przyjechali pod namiot do Zoniówki. Spędzili z nami cały dzień, poszli z nami w góry i świetnie się bawili. Czuliśmy się, jakbyśmy przygarnęli do swego stada jeszcze dwie samotne owieczki. :-)

Niesamowite było to, że mimo wspomnianej na początku niewielkiej chęci i zapału na chodzenie po górskich szlakach zebrani dokonali (dla niektórych) przełomowych i napawających ogromną radością wyczynów fizycznych. Myślę, że dające nadzieję słowa pewnej siostry uznawanej za rewelacyjną, wypełniły się nawet w 200 procentach. Brzmiało to mniej więcej tak: „Jak się nie chce jechać, to znaczy, że będzie super. Rewelacja!”

*tekst: Grzegorz Miller*



# Kapadocja – kraina pierwszych chrześcijan w Turcji

Mówiąc o początkach pierwszych gmin chrześcijańskich, myślimy zazwyczaj o rzymskich katakumbach. A tymczasem w starożytnej Kapadocji, leżącej na terenie dzisiejszej Turcji, już w II wieku naszej ery osiedlili się chrześcijanie uciekający spod rzymskiego panowania z Jerozolimy. Znaleźli tam bardzo dobre schronienie, gdyż kraina ta była wówczas trudno dostępna, a ogromne, wulkaniczne skały łatwo poddawały się obróbce. I to właśnie pierwsi chrześcijanie przekształcili te surowe, niezamieszkałe tereny w liczne podziemne miasta skalne z potężnymi systemami tuneli, domostw, kościołów, a nawet całych klasztorów, które użytkowane są aż do dziś (np. w Kaymakli). Dzięki naturalnej erupcji wulkanów i za sprawą tych ludzi Kapadocja widnieje obecnie na liście Światowego Dziedzictwa Kulturowego UNESCO i pretenduje do miana ósmego cudu świata.

Szczególnie interesującym rejonem Kapadocji jest skansen Göreme. Wykute w długich pasmach skał setki kościołów i klasztorów sprzed kilku tysięcy lat nadal zadziwiają swoimi doskonale zachowanymi, barwnymi freskami oraz ręcznie zdobionymi ścianami, kopułami i kolumnami. Wiele z tych malowideł ukazuje dobrze znane wszystkim sceny biblijne oraz motywy męki Pańskiej. To skalne miasto pełniło za czasów panowania rzymskiego funkcję nekropolii pierwszych chrześcijan.

Nieopodal Göreme leży Ürgüp – ogromny, skalny ogród z „magicznymi kominami” w kształcie stożków, kolumn, grzybów, a nawet zwierząt. Te osobliwe twory skalne wykorzystywane były niegdyś również jako mieszkania pierwszych chrześcijan. Jeszcze większe wrażenie robi skalne miasto - twierdza Uçhisar, wykute rękami ludzkimi na początku naszej ery.

Wszystkie skalne osobliwości Kapadocji oraz długie, wąskie i głębokie kaniony można podziwiać podczas godzinnego lotu balonem o wschodzie słońca. Widać wtedy cały urok tej osobliwej krainy na czelu z rozległym płaskowyżem zwanym „czerwoną aleją”.

Okolice Kapadocji to także ważne centrum kultury muzułmańskiej. W Konyi, zgodnie z legendą wczesnochrześcijańską miejscu narodzin Świętej Tekli oraz celu podróży apostołskich św. Pawła, będącej dla współczesnych muzułmanów odpowiednikiem naszej Jasnej Góry, znajduje się meczet Alladyna z grobowcami dynastii Seldżuków Rumijskich. Sąsiadujący z nim budynek z zieloną wieżą zamieszkiwał niegdyś Mevlana – Rumi, założyciel Zakonu Tańczących Derwisy. Piękny taniec tych muzułmańskich mnichów jest, podobnie jak w przypadku ludów afrykańskich, jedną z wielu form modlitwy. W kościele wschodnim, oprócz tradycyjnej modlitwy słowami czy śpiewem, także pisanie ikon uznawane jest za rodzaj modlitwy.

Najpiękniejsza droga do Kapadocji wiedzie właśnie przez Konyę i urokliwe góry Taurus z Alanyi. Do jednego z tamtejszych biur podróży dotarła też nasza parafialna gazetka, gdyż jego współwłaścicielka, pani Jola, pochodzi z Gdyni. Z jej ofert chętnie korzysta wielu Polaków z uwagi na konkurencyjne ceny wycieczek oraz profesjonalną obsługę przez polskojęzycznych pilotów.

*tekst i zdjęcia: Ewa Wojaczek*



*Kapadocja widziana przez autorkę podczas lotu balonem*



*Jeden z pięknie malowanych kościołów skalnych pierwszych chrześcijan w Göreme*



*Meczet w Konyi - Jasna Góra tureckich muzułmanów*



*„Głos Brata” w tureckiej Alanyi*



*Mieszkania w „skalnych ogrodach”*

# Parafialna katecheza dla młodzieży szkół średnich

Od wielu miesięcy w gronie kapłanów naszej parafii trwała burzliwa dyskusja na temat kontynuowania przez młodzież, po przyjęciu Sakramentu Bierzmowania, parafialnej katechezy na poziomie szkoły średniej.

Niestrudzonym orędownikiem tej idei był i jest ks. Tadeusz. To On przygotował główne myśli listu, który w ostatnich dniach trafił do młodzieży. List, pod którym podpisali się także inni kapłani, zawiera zaproszenie do tego, aby po bierzmowaniu nie kończyć więzi ze Wspólnotą wierzących i z Chrystusem, ale na poważnie ją pogłębiać. Parafialnej katechezie ponadgimnazjalnej towarzyszy hasło 4W (WWWW) – wiara, wiedza, wolność, wybór). Zapraszamy do zapoznania się z treścią listu oraz do udziału w katechezie. Oto treść listu, który otrzymali młodzi ludzie:

Gdańsk 14.09.2012 r.  
Święto Podwyższenia Krzyża Świętego



Niech będzie pochwalony Jezus Chrystus !

Tym staropolskim pozdrowieniem witamy Cię w nowym roku szkolnym 2012/2013, który właśnie wystartował. Gratulujemy Ci przyjęcia Sakramentu Bierzmowania.

Wracasz do rzeczywistości szkolnej po wakacjach. Zachęcamy Cię do uczestnictwa w katechezie w szkole. Słowa „lekcja”, „katecheza” nie zawsze dobrze się kojarzą. Podobnie jest ze słowami: „nauczyciel”, „katecheta”, „ksiądz”, a nawet „dom” czy „Kościół”.

Po co o tym piszemy?

Mamy dla Ciebie propozycję.

Ruszymy w tym roku z **PARAFIALNĄ KATECHEZĄ PONADGIMNAZJALNĄ**.

Przyjmij, prosimy i przeczytaj „Mały przewodnik po malej wystawie”. Znajdziesz w nim ciekawą modlitwę dla narzeczonych, która kiedyś może się przydać. Jest tam również reklama książeczki pod zaskakującym tytułem: „Indeks uczestnika katechezy parafialnej”.

Po co chodzić do parafii na katechezę po bierzmowaniu?

Czy nie wystarczy szkoła?

Naszym zdaniem nie wystarczy.

W nowej szkole nie zawsze spotkasz starych znajomych i przyjaciół, jak również tego najważniejszego Przyjaciela – Jezusa z Nazaretu zwanego Chrystusem. Niektórzy mówią, że Sakrament Bierzmowania jest sakramentem „pożegnania z Kościołem”.

Czy zgadzasz się z tym?

My proponujemy nowe określenie: „Sakrament powitania w Kościele na progu dojrzałości chrześcijańskiej”.

Zapraszamy Cię w każdą niedzielę na Mszę świętą (szczególnie na tę o godz. 9:30) razem z Twoimi przyjaciółmi. Powiedz Chrystusowi: AMEN i to jest początek.

Zapraszamy Cię również na parafialną katechezę ponadgimnazjalną, której celem jest pogłębienie osobistej relacji z Jezusem, pomoc w rozpoznaniu swojego miejsca w Kościele, pomoc w wyborze własnego powołania, przygotowanie do szczęśliwego życia w małżeństwie i w rodzinie.

Chcemy, abyś należał(a) do tej grupy młodych, którzy są szczęśliwi, którzy doświadczają, że prawdziwa MIŁOŚĆ istnieje.

Życzymy Ci odwagi w kierowaniu się światłem Ducha Świętego, który umożliwił Ci w sakramencie bierzmowania do mężnego wyznawania wiary i do postępowania według Ewangelii Chrystusa w drodze do Domu Ojca.

W imieniu księdza Proboszcza i duszpasterzy z serdecznym pozdrowieniem i pamięcią w modlitwie ks. Tadeusz Polak ( 692 227 261 )

Przyjdź © Zapraszamy Cię na pierwsze spotkanie w wtorek 18/09.2012 roku do parafialnej biblioteki na godz. 19.00

**WWW**

(WIEDZA, WIARA, WOLNOŚĆ, WYBÓR)

Zapraszamy młodzież szkół ponadgimnazjalnych na katechezę w bibliotece parafialnej im. błogosławionego ks. Jerzego Popiełuszki. Katechezy rozpoczęły się 17 września 2012 r. i odbywają się według następującego planu:

**KLASY I** - poniedziałek godz. 19.00**KLASY II** - wtorek godz. 19.00

Czekamy na Ciebie i Twoich przyjaciół.



## Akt zawierzenia Panu Bogu Dzieła Wychowania

Boże, Ojcze Wszechmogący, wychowanie jest prowadzeniem drugiego człowieka drogą wiodącą do dobra. Ty jesteś źródłem wszelkiego dobra i celem, do którego każde dobro nas przybliża. Prosimy, przenikaj nasze serca i wspieraj nasze wzrastanie w świętości, umacniając przyjaźń z Tobą i naszymi braćmi.

Błogosław naszym rodzicom, nauczycielom i wychowawcom, którzy przykładem swego życia, mądrością i wiedzą pokazują nam jak zmierzać do pełni człowieczeństwa według Twojego zamysłu. Wspomagaj ich i napełniaj swoimi darami, aby pełnili Twoją wolę w swojej posłudze.

Nauczycielu i Wychowawco wszystkich ludzi, przez Twoją miłość do nas pomagaj nam rozwijać nasze talenty i bardziej wierzyć w Ciebie, abyśmy poprzez naukę, stawali się podobni do Jezusa i podążając drogą zbawienia mogli wieść życie przepełnione miłością.

Prosimy Cię o to w imię Jezusa, naszego Pana, który z Tobą żyje i króluje w jedności Ducha Świętego. Amen.

*modlitwa odmawiana na koniec liturgii 16. września 2012 r.*

# Intencje do św. Brata Alberta

„Jaka modlitwa, taka doskonałość; jaka modlitwa, taki dzień cały. Na darmo usiłujemy postąpić przez inne środki, inne praktyki, inną drogą. Modlitwa jest warunkiem nawracania dusz. Bez modlitwy niepodobna wytrwać w powołaniu.”

Św. Brat Albert

\* Niechaj cierpienia nasze rodzinne, połączone z cierpieniami Chrystusa, wyproszą przez Ciebie, św. Bracie Albercie, łaski i przebaczenie oraz wyjednają moc Ducha Świętego.

• • •

## Z Aktu Zawierzenia:

„Boże, Ojczy Miłosierny, racz przyjąć nasze dziękczynienia za powołanie i przykład Św. Brata Alberta.(...) Święty Bracie Albercie, Patronie na gdańskim Przymorzu i Patronie naszych rodzin, powierzamy Ci naszą codzienność i nas samych przeżywających trzecie tysiąclecie.”

opracowała siostra Justyna Padiasek

\* Św. Bracie Albercie, proszę o pomoc w trudnej sprawie finansowej.

\* Św. Bracie Albercie, wstaw się za małżonkami: Pawłem i Sylwią oraz każdą rodziną, aby była w nich miłość do Jezusa. Dopomóż Bożenie i rodzinie w powrocie do Kościoła.

\* Św. Bracie Albercie, proszę o pozytywne załatwienie sprawy pracy, aby moja rodzina miała na chleb. Nie daj nam zginać z głodu.

\* Błagam Cię, św. Bracie Albercie, o wstawiennictwo u Jezusa Miłosiernego za moją rodziną, aby mogła żyć w jedności.

\* Przez wstawiennictwo św. Brata Alberta dziękuję Bogu, za wszelkie dobro w rodzinie pokoleniowej.

\* Dziękuję za wszystkie łaski otrzymane od Boga za pośrednictwem św. Brata Alberta.

\* Św. Bracie Albercie, dziękuję za wszelkie dobro i proszę o dalsze wstawiennictwo u Boga w bardzo ważnych sprawach.

\* Św. Bracie Albercie, proszę o zdrowie dla mnie, zdrowie dla córki i o szczęśliwą podróż dla moich dzieci, o światło Ducha Św. dla wnuka i wnuczki.

\* Św. Bracie Albercie, proszę o wstawiennictwo i o pomyślny wynik badania. Abyś Ty kierował tym badaniem. Twoja czcicielka.

\* Św. Bracie Albercie, powierzam Twemu wstawiennictwu nadal trudne sprawy w rodzinie. Ufam i czekam. Za wszystko dziękuję. Polecam także dusze zmarłych z rodziny, dobrodziejów i tych, którym winniśmy modlitwę.

\* Dziękuję Ci, św. Bracie Albercie za naszych kapłanów, łącznie z Proboszczem, dziękuję za siostry zakonne, błogosław nam wszystkim. Dziękuję za codzienną Mszę św. Mam jedno pragnienie, by wszyscy poznali, jak dobry jest Pan.



# „STWORZENIE”



## wszystko jest łaską

co przychodzi nagle i niespodziewanie  
w bólu rozterce i zmęczeniu  
co uwiera w bucie wielkiej historii  
gdy się dzieje tuż za oknem powiek  
co ściska krtań od nadmiaru żalów  
w tym jak się odchodzi i nigdy nie wraca  
co jest milczeniem w chwili zadumy  
gdy ziemia wypada z orbity miłości  
a w głowie pomieścić się nie chce  
że to wszystko jest łaską w logice zbawienia  
nawet jeśli objąć rozumem tego nie można  
a jednostka jest sprawcą globalnych zachowań  
dobro i zło jednak użyźniają gleby sumienia  
aby człowiek stał się Człowiekiem



## z niebytu dwuznaczności

czerstwe słowa  
wrzucone na ruszt zmagają z wiarą  
nic nie znaczą

życie zbudowane z drobiazgów  
uczy kochać małe  
odchodzące chwile

więc aby wyjść z niebytu dwuznaczności  
z wiarą podchodzę do siebie  
wplatając życie w wiersze

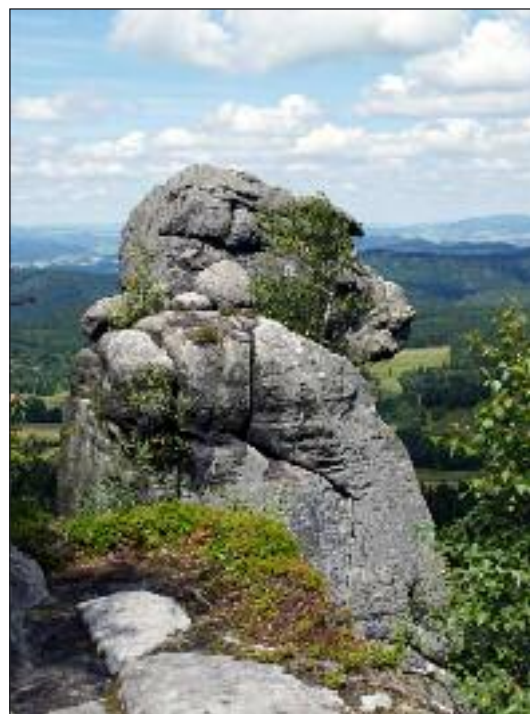

wiersze i zdjęcia kazimierza sakowicza

Serdecznie zapraszamy wszystkich „stwórców” do współpracy.  
Oczekujemy na ciekawe zdjęcia i dobre wiersze. [kazek821@wp.pl](mailto:kazek821@wp.pl)  
Więcej utworów Kazimierza Sakowicza na stronach:  
[www.portalsukcesu.pl](http://www.portalsukcesu.pl) i <http://kazekpoeta.blogspot.com>

Autorem wszystkich zadań jest „Baryt”.

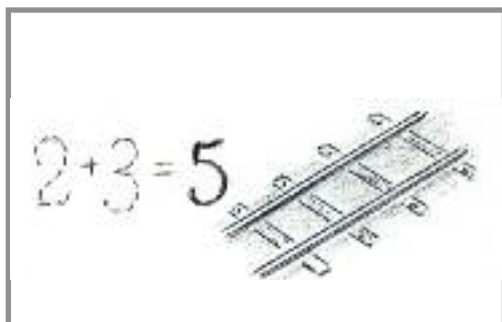

## rebus

Jednowyrazowy o początkowej literze: S.

## Logogryf

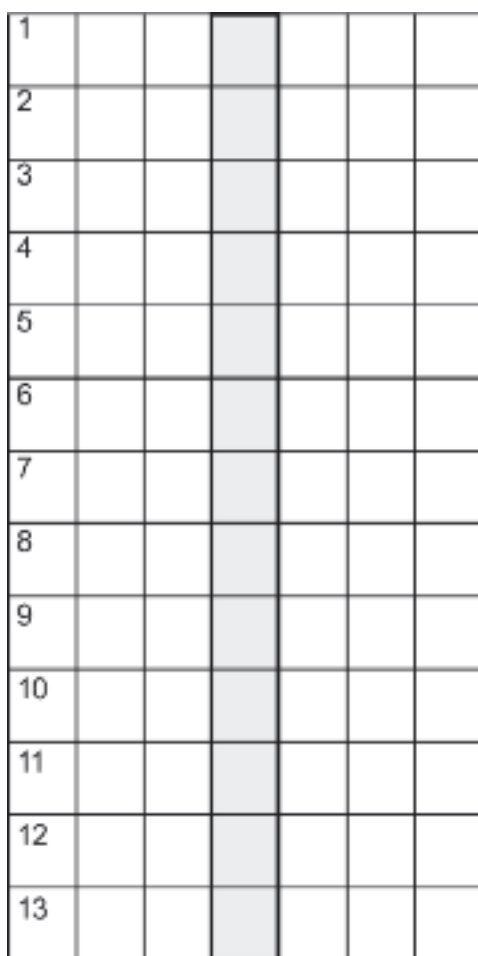

- 1) zakonnica.
- 2) warzywo lub potrawa z warzyw.
- 3) kościół prawosławnych.
- 4) w Kościele katolickim: wyższy duchowny; członek kapituły.
- 5) religia azjatycka.
- 6) miasto znane z życia Chrystusa.
- 7) pies myśliwski (falista sierść i długie uszy).
- 8) żona popa.
- 9) duży ptak; czerwonak.
- 10) naczynie liturgiczne.
- 11) ... wielkanocny.
- 12) złocień właściwy; margerytka.
- 13) człowiek wyznania niechrześcijańskiego, nieochrzczony.

W zaznaczonej kolumnie otrzymamy rozwiązanie.

## Krzyżóweczka

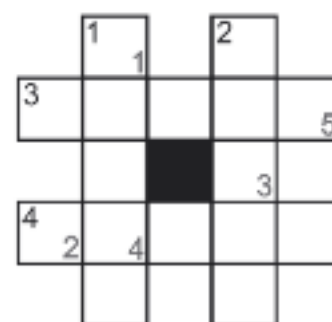

- 1) coś z nabiału.
- 2) kwiat jesieni.
- 3) oddział szkolny.
- 4) obszar wód morskich.

Litery z pól ponumerowanych dodatkowo od 1 do 5 utworzą rozwiązanie.

Fundatorem nagród jest:  
**HURTOWNIA KSIĄŻEK  
I DEWOCJONALIÓW  
„ŚW. PAWEŁ”**



80-339 Gdańsk, ul. Bitwy Oliwskiej 33a  
tel. 58 554 18 34

[www.hurtpawel.home.pl](http://www.hurtpawel.home.pl)

*Rozwiązanie rebusu, logogryfu albo krzyżóweczki z numeru 53 Głosu Brata prosimy składać w kiosku parafialnym lub wrzucić do skrzynki na drzwiach wejściowych do plebanii, w terminie jednego miesiąca od ukazania się tego numeru.*

### ROZWIĄZANIA z nr 52 Głosu Brata

#### Logogryf – hasło: LETNI WYPOCZYNEK

Wyrazy pomocnicze: Bazylika, alepatia, laborant, ekscyzja, tęczęwka, nożyczki, izonomia, wazelina, konklawe.

#### Krzyżówka – Anagramy: PALMA, PLAMA, LAMPA

Poziomo: Palma, armia, agapa.

Pionowo: Plama, lampa, Agata.

#### Rebus – hasło: KOTARA

Wyrazy pomocnicze: kot, ara.

#### Rozwiązania nadesłały:

panie: Inge Czarniak, Kazimiera Korzeniewska, s. Aniela Gelata, Stanisława Tułowska.

Nagrodę otrzymuje s. Aniela Gelata.

**Serdecznie gratulujemy!**

## WŁĄCZENI DO WSPÓLNOTY PRZEZ CHRZEST ŚWIĘTY:



Viktoria Elżbieta Mróz	16.06.2012 r.
Igor Maksymilian Wiszniewski	24.06.2012 r.
Stanisław Adam Andrealczyk	24.06.2012 r.
Hanna Małgorzata Balcerzak	1.07.2012 r.
Aleks Marcin Wagga	8.07.2012 r.
Jakub Robert Cemka	8.07.2012 r.
Maja Radecka	8.07.2012 r.
Lena Ewa Rudkowska	8.07.2012 r.
Aleksander Stanisław Myrta	8.07.2012 r.
Jakub Jan Piątek	22.07.2012 r.
Jan Wiktor Nurzyński	28.07.2012 r.
Julia Magdalena Mech	12.08.2012 r.
Weronika Marzena Lichaczewska	12.08.2012 r.
Nikodem Mazur	12.08.2012 r.
Wiktoria Narewska	18.08.2012 r.
Leo Silva	19.08.2012 r.
Emilia Alicja Waleńska	26.08.2012 r.
Dawid Kulewicz	26.08.2012 r.
Dominik Petrykowski	26.08.2012 r.
Martyna Tomczak	9.09.2012 r.
Bartosz Janusz Jankowski	9.09.2012 r.
Emilian Paweł Mateja	9.09.2012 r.
Adrian Dominik Tyda	9.09.2012 r.
Witold Piotr Topolski	9.09.2012 r.
Zuzanna Garlak	9.09.2012 r.
Maja Czesława Zaj	9.09.2012 r.
Iga Adrianna Masian	9.09.2012 r.

## PRZYJĘLI SAKRAMENT MAŁŻEŃSTWA:



Stanisław Mróz i Katarzyna Magdalena Dyament-Mróz	- 16.06.2012 r.
Paweł Marek Majewski i Joanna Strzegocka	- 23.06.2012 r.
Damian Paweł Wiński i Małgorzata Nyga	- 29.06.2012 r.
Krzysztof Wądołek i Magdalena Agata Cyparska	- 30.06.2012 r.
Robert Wojciech Żuk i Izabela Ewa Mielczarek	- 28.07.2012 r.
Łukasz Wlazło i Klaudia Maria Suchecka	- 4.08.2012 r.
Krzysztof Stanisław Narewski i Katarzyna Marlena Borzyszkowska	- 18.08.2012 r.
Rafał Adam Wojciechowski i Kamila Katarzyna Siwek	- 18.08.2012 r.
Robert Adam Kahlweihns i Sylwia Maria Waliszewska	- 25.08.2012 r.
Michał Paweł Hahn i Monika Beata Thiel	- 31.08.2012 r.
Tomasz Włodzimierz Konaszewski i Elżbieta Barbara Zajac	- 1.09.2012 r.
Sylwester Jerzy Laskowski i Patrycja Anna Baranowska	- 1.09.2012 r.

## POWOŁANI DO WIECZNOŚCI:



Ś.p. Marian Franciszek Głąb, lat 53, zm. 29.05.2012 r.
Ś.p. Maria Kall, lat 91, zm. 21.06.2012 r.
Ś.p. Teresa Barbara Kalita, lat 79, zm. 21.06.2012 r.
Ś.p. Danuta Grażyna Poręba, lat 56, zm. 22.06.2012 r.
Ś.p. Maria Magdalena Zgórska, lat 89, zm. 27.06.2012 r.
Ś.p. Anna Dąbrowska, lat 76, zm. 27.06.2012 r.
Ś.p. Wasyli Gotowszczyk, lat 90, zm. 28.06.2012 r.
Ś.p. Mirosław Urzędowski, lat 65, zm. 1.07.2012 r.
Ś.p. Józef Kuźnicki, lat 84, zm. 2.07.2012 r.
Ś.p. Róża Gerbatowska, lat 72, zm. 4.07.2012 r.
Ś.p. Maria Luterek, lat 89, zm. 5.07.2012 r.
Ś.p. Alojzy Czarniecki, lat 86, zm. 5.07.2012 r.
Ś.p. Jerzy Radaszkiewicz, lat 74, zm. 17.07.2012 r.
Ś.p. Stanisława Paszkiet, lat 84, zm. 18.07.2012 r.
Ś.p. Krystyna Brekke, lat 48, zm. 19.07.2012 r.
Ś.p. Bernard Bartnicki, lat 83, zm. 20.07.2012 r.
Ś.p. Bogdan Złomańczuk, lat 62, zm. 20.07.2012 r.
Ś.p. Wiesław Adamczyk, lat 62, zm. 24.07.2012 r.
Ś.p. Maria Szyk, lat 84, zm. 31.07.2012 r.
Ś.p. Józefina Prekop, lat 84, zm. 2.08.2012 r.
Ś.p. Krystyna Kass, lat 77, zm. 3.08.2012 r.
Ś.p. Zbigniew Wiśniewski, lat 64, zm. 5.08.2012 r.
Ś.p. Józefa Skibko, lat 88, zm. 8.08.2012 r.
Ś.p. Edward Graciński, lat 73, zm. 9.08.2012 r.
Ś.p. Wiktoria Skrodzka, lat 99, zm. 16.08.2012 r.
Ś.p. Bernardyna Jezierska, lat 83, zm. 18.08.2012 r.
Ś.p. Wojciech Lidke, lat 74, zm. 18.08.2012 r.
Ś.p. Janina Małkowska, lat 94, zm. 22.08.2012 r.
Ś.p. Zofia Weber, lat 68, zm. 23.08.2012 r.
Ś.p. Robert Król, lat 41, zm. 25.08.2012 r.
Ś.p. Wiesław Markowski, lat 62, zm. 28.08.2012 r.
Ś.p. Jadwiga Kazimiera Pasiewicz, lat 69, zm. 1.09.2012 r.
Ś.p. Robert Kowalski, lat 83, zm. 5.09.2012 r.
Ś.p. Marianna Piotrowicz, lat 77, zm. 7.09.2012 r.
Ś.p. Wacława Wiśniewska, zm. 8.09.2012 r.
Ś.p. Kamil Lewandowski, lat 21, zm. 14.09.2012 r.
Ś.p. Kazimierz Ciszewski, lat 63, zm. 14.09.2012 r.
Ś.p. Urszula Lużyn, lat 64, zm. 19.09.2012 r.

*Niech odpoczywają w pokoju wiecznym. Amen.*

## JUBILEUSZE

50. ROCZNICĘ MAŁŻEŃSTWA obchodzili:



Teresa i Włodzimierz Sawiński	23 czerwca
Elżbieta i Jerzy Wierzbowski	7 lipca
Stanisława i Wiesław Lesiński	7 lipca
Zofia i Jan Narloch	28 lipca
Genowefa i Zygfryd Schoenhoff	19 sierpień
Anna i Waldemar Fabianowicz	22 wrzesień
Jadwiga i Kazimierz Pettke	30 wrzesień
Gertruda i Czesław Roczniak	30 wrzesień
Krystyna i Eugeniusz Wolsztyniak	12 październik



„Głos Brata” – pismo wydawane przez parafię pod wezwaniem św. Brata Alberta, adres: 80-395 Gdańsk, ul. Olsztyńska 2, tel. 058 556 42 40, e-mail: [albert@diecezja.gda.pl](mailto:albert@diecezja.gda.pl), [www.bratalbert.com.pl](http://www.bratalbert.com.pl)

Opiekun redakcji – ks. Tadeusz Polak. Redaguje zespół. Redakcja zastrzega sobie prawo do redagowania i skracania nadesłanych tekstów. Materiałów nie zamówionych redakcja nie zwraca.

Listy do redakcji prosimy składać w punkcie sprzedaży prasy katolickiej przy kościele lub w kancelarii parafialnej.

Opracowanie graficzne, skład i przygotowanie do druku: Teresa Sowińska. Korekta tekstu: Anna Jaśkowiak.

Zdjęcia: Wojciech Milewski, Mirosław Jaśkowiak, ks. Janusz Majkowski, ks. Rafał Dettlaff, ks. Marcin Mianowski, ks. Grzegorz Stolczyk, s. Bernarda Kaczor, i młodzież.

# ROZPOCZĘLIŚMY PRACĘ PRZY OGRZEWANIU KOŚCIOŁA

